

Gerade Exzenter-Montageplatte 20/32

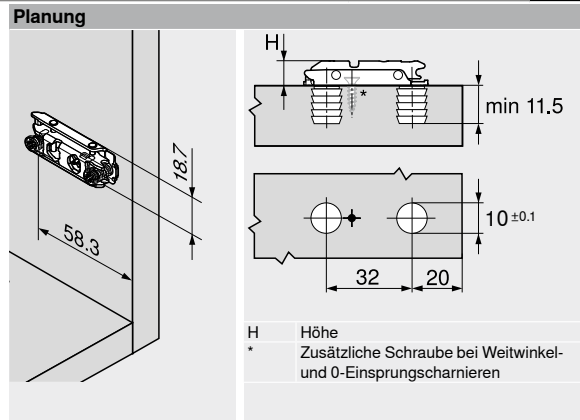

- Montage mit vormontierten Spezialschrauben mit Spreizdübeln (EXPANDO)
- Mit Exzenter-Höheneinstellung ±2 mm
- Material: Stahl

Bestellinformation			
Distanz (mm)	Höhe (mm)	Farbe	Art.-Nr.
0	8.5	NI	<a href="#">177H3100E10</a>
3	11.5	NI	<a href="#">177H3130E10</a>
NI Vernickelt			



Gerade Exzenter-Montageplatte 20/32



- Montage mit vormontierten System-schrauben Ø 6 x 12.9 mm (66B.134)
- Mit Exzenter-Höheneinstellung ±2 mm
- Material: Stahl

Bestellinformation			
Distanz (mm)	Höhe (mm)	Farbe	Art.-Nr.
0	8.5	NI	<a href="#">175H4100</a>
3	11.5	NI	<a href="#">175H4130</a>
NI Vernickelt			

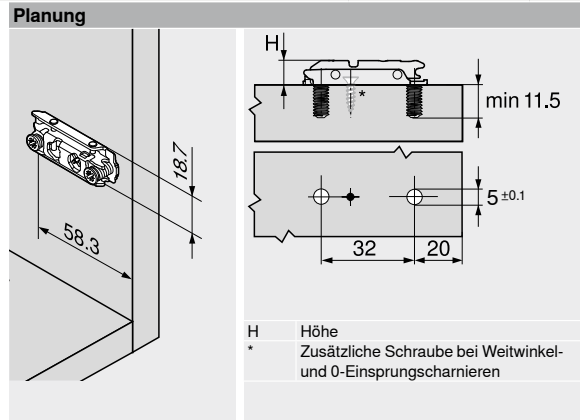

Gerade Exzenter-Montageplatte für Zwillinganschlagn 20/32



- Montage mit vormontierten System-schrauben Ø 6 x 8.9 mm (66B.094)
- Mit Exzenter-Höheneinstellung ±2 mm
- Für Zwillinganschlagn
- Material: Stahl

Bestellinformation			
Distanz (mm)	Höhe (mm)	Farbe	Art.-Nr.
0	8.5	NI	<a href="#">175H410Z</a>
NI Vernickelt			

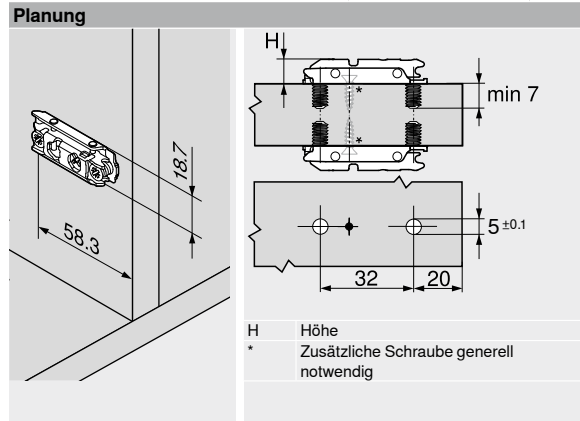

Gerade Exzenter-Montageplatte 20/32



- Montage mit vormontierten Press-dübeln
- Verarbeitung nur mit Einpressmatrize oder Einschlagstempel mit Druck direkt auf die Schraube
- Mit Exzenter-Höheneinstellung ±2 mm
- Material: Stahl

Bestellinformation			
Distanz (mm)	Höhe (mm)	Farbe	Art.-Nr.
0	8.5	NI   ONS	<a href="#">177H3100</a>
3	11.5	NI   ONS	<a href="#">177H3130</a>
NI Vernickelt			
ONS Onyxschwarz			

Zubehör		
	Bezeichnung	Art.-Nr.
	Einpressmatrize	<a href="#">MZM.0053</a>

