

Stollenscharnier innenliegend Webcode
DQE4MM

Planung
Scharniermaße und Fugenberechnung bei Werkseinstellung (Montageplatten-Distanz = 3 mm)
 Fronteinsprung bei vollem Öffnungswinkel

Innenliegend

Anschraubposition von der Stollenkante: 14 mm
 Spezialmontageplatte für Stollenkonstruktion: 199.8130
 F Fuge

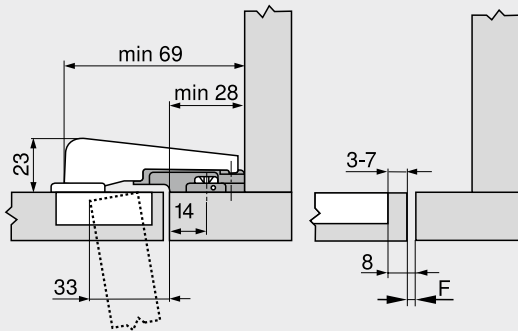

Mindestfuge der Fuge F für Fronten mit Frontradius (R = 1 mm) bei Werkseinstellung

Topfbohrabstand TB (mm)	Frontdicke FD (mm)											
	16	18	19	20	22	24	26	28	29	30	31	32
3	0.2	0.3	0.4	0.5	0.8	1.0	1.5	1.9	Δ	Δ	Δ	Δ
4	0.2	0.3	0.4	0.5	0.7	1.0	1.4	1.8	Δ	Δ	Δ	Δ
5	0.2	0.3	0.4	0.5	0.7	1.0	1.4	1.8	Δ	Δ	Δ	Δ
6	0.2	0.3	0.4	0.5	0.7	1.0	1.4	1.8	Δ	Δ	Δ	Δ
7	0.2	0.3	0.4	0.5	0.7	0.9	1.4	1.7	Δ	Δ	Δ	Δ

Δ Wir empfehlen einen Anschlagversuch

Einstellung

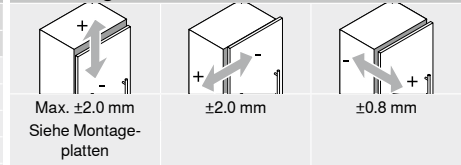

Schraubmontage

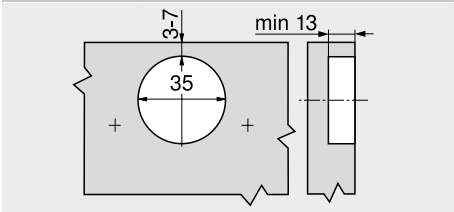

Topfmaße

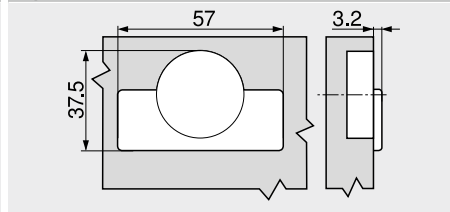

Seitenhinweise

Übersicht – MODUL – Scharniere	175	Montage, Demontage und Einstellung
Montageplatten	182	
Zubehör – Scharnierarm-Abdeckkappe	185	Short-URL www.blum.com/a240
Zubehör – Allgemein	186	
Übersicht – Verarbeitungshilfen	591	
Weitere techn. Informationen	698	

