

# RESOPAL SpaStyling®

Neue Maßstäbe für die Gestaltung von Nassbereichen

Verarbeitungshinweise

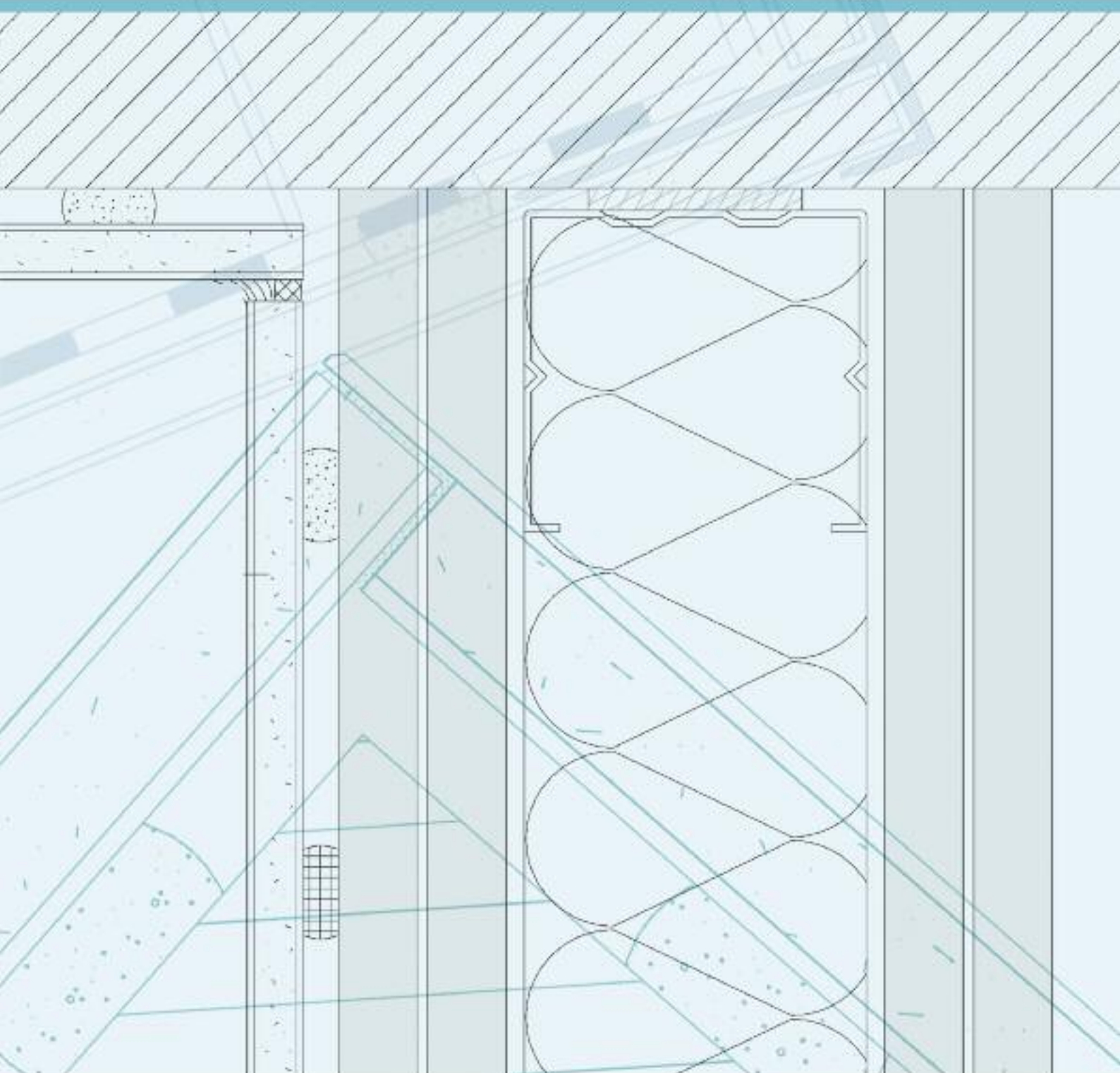

 RESOPAL®

Diese Broschüre beschreibt RESOPAL SpaStyling® und gibt Hinweise für dessen Verarbeitung, Behandlung und Gebrauch.

<b>1</b>	<b>RESOPAL SpaStyling® Neue Maßstäbe für die Gestaltung von Nassbereichen</b>	<b>02</b>
<b>2</b>	<b>Materialbeschreibung und Zusammensetzung</b>	<b>04</b>
2.1	RESOPAL SpaStyling® BOARD	04
2.2	RESOPAL SpaStyling® FLOOR	04
2.3	RESOPAL SpaStyling® SHOWER ELEMENTS	04
2.4	RESOPAL SpaStyling® SINK	07
<b>3</b>	<b>Anwendungsempfehlung</b>	<b>08</b>
<b>4</b>	<b>Lagerung und Transport</b>	<b>08</b>
<b>5</b>	<b>Bearbeitung von RESOPAL SpaStyling®</b>	<b>09</b>
5.1	Allgemeines	10
5.2	Zuschneiden von RESOPAL SpaStyling®	10
	Handkreissägen	10
	Stichsägen	10
	Formatkreissägen	10
5.3	Bohren von RESOPAL SpaStyling®	11
	Spiralbohrer	11
	Zylinderkopfböhrer	11
	Kreisschneider/Dosenbohrer	11
5.4	Kantenbearbeitung	12
	Manuelle Kantenbearbeitung mit Feile oder Schleifpapier	12
	Manuelle Kantenbearbeitung mit Handoberfräse	12
	Maschinelle Kantenbearbeitung	12
	Kantenbeschichtung (Schmalflächenbeschichtung)	13
	Kantenbeschichtung (Schmalflächenbeschichtung) manuell	13
	Kantenbeschichtung (Schmalflächenbeschichtung) maschinell	13
<b>6</b>	<b>Allgemeine Hinweise zur Abdichtung (dichte Ebene)</b>	<b>14</b>
6.1	Allgemeines	14
6.2	Beanspruchungsklassen bei Feuchtigkeitsbeanspruchung	14
	Feuchtigkeitsbeanspruchungsklassen bei geringer bis mäßiger Beanspruchung	14
	Feuchtigkeitsbeanspruchungsklassen bei hoher Beanspruchung	15
6.3	Ausführung von Abdichtungen	15
	Anforderungen an die Abdichtungsmaterialien	15
	Anforderungen an den Untergrund	15
	Verarbeitung von Verbundabdichtungen	16
	Detaillösungen mit Verbundabdichtungen	18
<b>7</b>	<b>Allgemeine Hinweise zur Rutschfestigkeit</b>	<b>21</b>
7.1	Rutschhemmung und Trittsicherheit	21
7.2	Bodenbeläge in Arbeitsräumen und Arbeitsbereichen mit Rutschgefahr	21
7.3	Bodenbeläge für nassbelastete Barfußbereiche	21
<b>8</b>	<b>Verarbeitungshinweise RESOPAL SpaStyling®</b>	<b>22</b>
8.1	Verlegung von RESOPAL SpaStyling® FLOOR	22
	Allgemeine Hinweise	22
	Unterboden	22
	Verlegung von RESOPAL SpaStyling® FLOOR	23
	Verlegung von RESOPAL SpaStyling® FLOOR im Nassbereich und über Fußbodenheizung (vollflächige Verklebung)	26
	Schlussarbeiten	26
8.2	Montage von RESOPAL SpaStyling® BOARD	27
	Allgemeines	27
	Wanduntergrund	27
	Verlegung von RESOPAL SpaStyling® BOARD	27
8.3	Ecklösungen mit RESOPAL SpaStyling® BOARD	30
	Ausführungen von Innen- und Außenecken mit RESOPAL SpaStyling® BOARD	30
	Ausführungen von Innen- und Außen-Gehungsecken mit RESOPAL SpaStyling® BOARD	34
	Ausführungen von Innen- und Außenecken mit marktüblichen Profilen und RESOPAL SpaStyling® BOARD	35
8.4	Montage RESOPAL SpaStyling® SHOWER ELEMENTS	36
	Allgemeines	36
	Montage von RESOPAL SpaStyling SHOWER ELEMENT mit zentralem/dezentralem Abfluss	36
	Montage von RESOPAL SpaStyling SHOWER ELEMENT mit Abflussrinne	39
	Montagevorschlag für nicht flächenbündigen Einbau von RESOPAL SpaStyling® SHOWER ELEMENTS	40
<b>9</b>	<b>Zubehör</b>	<b>41</b>
9.1	RESOPAL SpaStyling® Profile	41
9.2	RESOPAL SpaStyling® Klebstoff	44
<b>10</b>	<b>Umwelt- und Gesundheitsaspekte bei der Anwendung</b>	<b>45</b>
<b>11</b>	<b>Wartung, Pflege und Reinigung</b>	<b>47</b>
<b>12</b>	<b>Abfallentsorgung</b>	<b>48</b>

## RESOPAL SpaStyling® Neue Maßstäbe für die Gestaltung von Nassbereichen

Wasser ist ein besonderes Element. In seiner Nähe sucht der Mensch heute Entspannung, Ruhe und Genesung. Um das zu finden, verlangen von Wasser dominierte Räume eine ganz besondere Gestaltung. Doch nicht nur das optische Ergebnis zählt bei der Gestaltung von Bädern und Nassbereichen. Die schnelle, einfache und wirtschaftliche Umsetzung sowie leichte Reinigung und Hygiene im Alltag stehen genauso weit oben auf der Prioritätenliste bei Bau- und Renovierungsobjekten.

### Ganzheitliches Raumkonzept

Mit **RESOPAL SpaStyling®** bieten wir Ihnen ein Materialsystem, das diesen hohen Anforderungen gerecht wird, Freiräume für die Gestaltung schafft und gleichzeitig ganzheitliche Raumkonzepte zulässt. Die ultraleichten **RESOPAL SpaStyling® BOARDS** verursachen aufgrund ihrer Großflächigkeit wenig Fugen an der Wand und erfüllen damit hohe Ansprüche an Optik und Hygiene. Der Fußboden **RESOPAL SpaStyling® FLOOR** ist robust und leicht zu verlegen. Die **RESOPAL SpaStyling® SHOWER ELEMENTS** erlauben die dekor- und oberflächengleiche, ebene Einfassung des Duschelements in den Boden, was sie für den Einsatz in barrierefreien Bädern prädestiniert. Der Waschtisch **RESOPAL SpaStyling® SINK** rundet das Raumkonzept ab. Auch er lässt sich dekor- sowie oberflächengleich gestalten und ist ohne spürbare Fuge mit dem Waschbecken verbunden.



### Robuste Original RESOPAL®-Oberfläche

Dank der langlebigen RESOPAL®-HPL-Oberfläche ist **RESOPAL SpaStyling®** kratz-, scheuer- und abriebfest, schlagfest, fleckenunempfindlich, hoch lichtecht, porendicht, damit absolut hygienisch und leicht zu reinigen.

### Leichte, saubere Montage – geringe Ausfallzeiten

**RESOPAL SpaStyling®** lässt sich wie ein üblicher Holzwerkstoff be- und verarbeiten und kann bei Neubau- und Renovierungsobjekten direkt auf den Wanduntergrund geklebt werden. Die schnelle, einfache und saubere Montage sorgt für wenig Schmutz und geringe Ausfallzeiten der Räume.



Eignet sich zur Gestaltung von Nassbereichen



Schnell und leicht zu installieren, geringe Ausfallzeiten

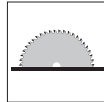

Einfach, wie üblicher Holzwerkstoff, zu verarbeiten



Saubere Verarbeitung und Installation, wenig Schmutz

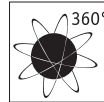

Ganzheitliches Raumkonzept



Pflegeleicht und hygienisch



Robuste Oberfläche



RESOPAL SpaStyling® BOARD



RESOPAL SpaStyling® BOARD

Foto: Dirk Classen, D-Mönchengladbach

## Materialbeschreibung und Zusammensetzung

### 2.1 RESOPAL SpaStyling® BOARD

**RESOPAL SpaStyling® BOARD** besteht beidseitig aus einer 0,8 mm dicken dekorativen Hochdruck-Schichtpressstoffplatte (HPL). RESOPAL®-HPL ist für die Anwendung im Innenausbau und erfüllt die Voraussetzungen der in EN 438-Teil 3 niedergelegten normativen „Klassifizierung und Spezifikationen für Schichtpressstoffe mit einer Dicke kleiner als 2 mm, vorgesehen zum Verkleben auf ein Trägermaterial“. Diese sind wasserfest auf dem 6,2 mm dicken und 100 % wasserfesten Glasfaser-Polypropylen-Composite-Trägerwerkstoff verklebt. Der Trägerwerkstoff besteht zu 40-50 % aus Glasfasern und zu 50-60 % aus Polypropylen. Die glasfaserverstärkten Polypropylen-Platten zeichnen sich durch hohe Steifigkeit und Zähigkeit bei gleichzeitig geringem Flächengewicht aus. Für Anwendungen in feuchter Umgebung behält dieser Werkstoff seine gute Dimensionsstabilität und ist frei von Faul- und anderen Zersetzungsprozessen. **RESOPAL SpaStyling® BOARD** ist als Vollformat in verschiedenen Abmessungen erhältlich.

### 2.2 RESOPAL SpaStyling® FLOOR

**RESOPAL SpaStyling® FLOOR** ist ein dekorativer Laminatboden aus Zellulosefasern, die mit wärmehärtbaren Harzen überzogen und innerhalb eines einzigen Prozessschrittes hohem Druck sowie hohen Temperaturen ausgesetzt wurden. Dieser Prozess ergibt einen synthetischen Block ohne Holzwerkstoffe, der hohe Formstabilität, Stoß-, Druck- und Verschleißfestigkeit gewährt, sowie hohe Widerstandsfähigkeit gegenüber Wasser und Feuer aufweist. Das fertige Material besteht aus einem kompakten HPB (High Pressure Block), der sich als Bodenbelag in Form von Dielen eignet, die leicht zu verlegen und optimal zu pflegen sind. Der **RESOPAL SpaStyling® FLOOR** baut sich mit einer hochabriebfesten Melaminoberfläche der Klasse AC5 und einem zentralen Kern aus imprägnierten Papieren auf. Zusätzlich ist eine Aluminiumdampfsperre integriert. Die Paneele haben eine Größe von 1245 x 200 mm und eine Stärke von 5,4 mm. **RESOPAL SpaStyling® FLOOR** entspricht einer Nutzungsklasse 33 nach EN-685 und ist somit geeignet für gewerbliche Bereiche mit starker Nutzung.

### 2.3 RESOPAL SpaStyling® SHOWER ELEMENTS

Zur perfekten Integration in das Raumkonzept stehen **RESOPAL SpaStyling® SHOWER ELEMENTS** dekor- und oberflächengleich zu Wand und/oder Boden zur Verfügung. Sie bestehen aus RESOPAL®-HPL in Fußbodenqualität und aus einer wasserfesten Platte für den Einsatz in Nassräumen mit barrierefreien Duschen. Umlaufende Dichtbänder sorgen für den feuchtigkeitsundurchlässigen Anschluss zu Wand und Boden. Die ebenengleiche Einfassung der Elemente in den Boden schafft perfekte Voraussetzungen für die Gestaltung barrierefreier Bäder. Ein nicht bodengleicher Einbau ist ebenso möglich. **RESOPAL SpaStyling® SHOWER ELEMENTS** sind in verschiedenen handelsüblichen Formaten bis zur maximalen Größe von 2000 mm x 1200 mm mit zentralem oder dezentralem Ablauf oder mit Ablaufrinne und bei Bedarf bis zu einer Rutschfestigkeit von R 10-A erhältlich.

**RESOPAL SpaStyling® SHOWER ELEMENTS** sind in zwei verschiedenen Ausführungen erhältlich:

- a) **RESOPAL SpaStyling® SHOWER ELEMENTS** mit integriertem Gefälle von ca. 1,5 % mit zentriert oder dezentriert eingebautem Ablaufteller für den waagerechten oder senkrechten Ablauf

Zentraler Ablauf



Dezentraler Ablauf



*Der Abstand des dezentralen Ablaufes beträgt mindestens 350 mm von der Mitte des Abflusses zum Rand des Duschelementes.*

Schnittzeichnung: RESOPAL SpaStyling® Shower Element mit zentralem Ablauf

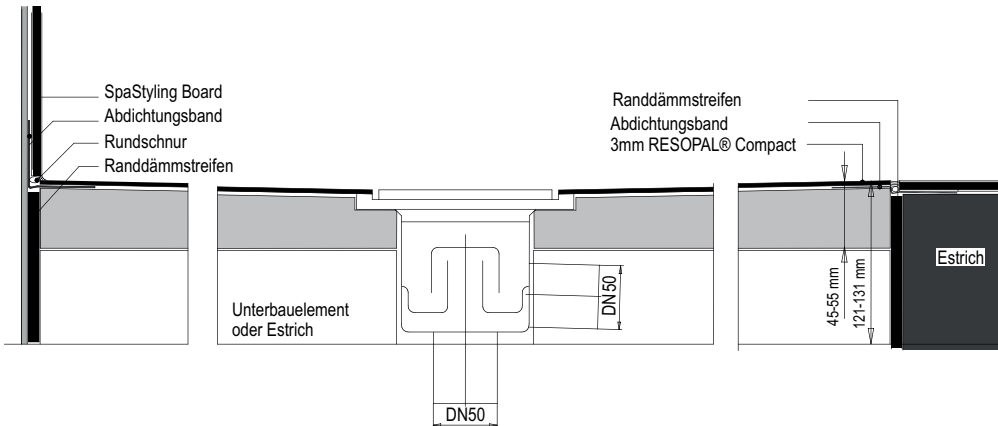

b) RESOPAL SpaStyling® SHOWER ELEMENT mit Ablaufrinne

ELEMENT mit dreiseitig integriertem Gefälle von ca. 1,5 % mit eingebautem Abflussflansch für den waagerechten oder senkrechten Ablauf



Schnittzeichnung: RESOPAL SpaStyling® SHOWER ELEMENT mit Ablaufrinne

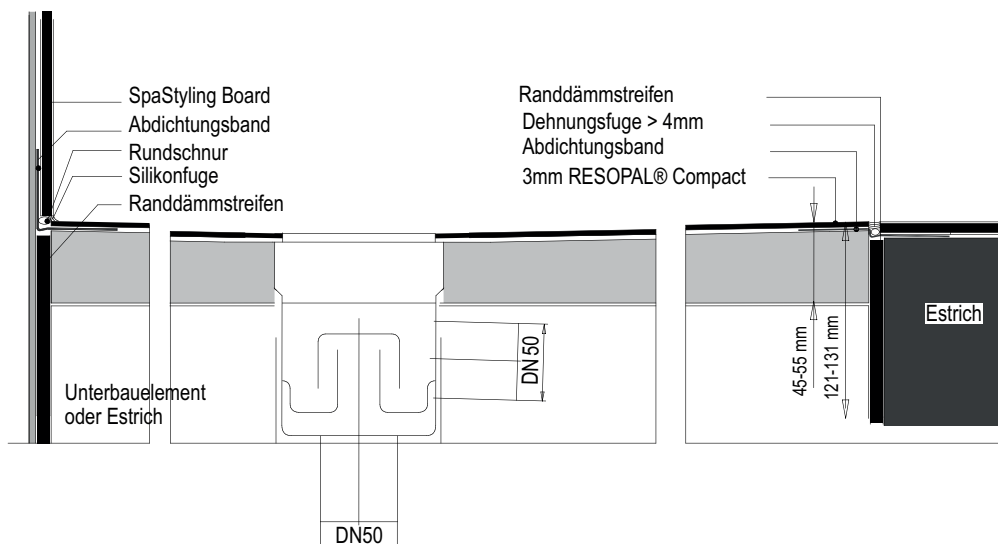

## Materialbeschreibung und Zusammensetzung

### Technische Daten für RESOPAL SpaStyling® SHOWER ELEMENTS (Standard-Abmessungen)

Abmessungen: verschiedene Standard-Abmessungen (handelsübliche)  
 Toleranz:  $\pm 1,0$  mm

auf Anfrage in Sonderabmessungen bis zur maximalen Größe von 2000 mm x 1200 mm erhältlich

Dicke: 45 – 55 mm (abhängig von der Größe)  
 Toleranz:  $\pm 3,0$  mm

Aufbauhöhe: 54 – 60 mm (bei senkrechtem Ablauf)  
 120 – 124 mm (bei waagrechtem Ablauf)

Ebenheit: 3,0 mm/1000 mm

Ablauf: Ablauf waagrecht nach DIN EN 274: Ablaufstutzen DN50  
 Ablaufleistung: 42 l/min (Bei dekorgleichem Ablaufdeckel 60 l/min)  
 herausnehmbarer Siphoneinsatz

Ablauf: Ablauf senkrecht nach DIN EN 274: Ablaufstutzen DN50  
 Ablaufleistung: 60 l/min (Bei Dekorgleichem Ablaufdeckel 1,00 l/min)  
 herausnehmbarer Siphoneinsatz



#### 2.4 RESOPAL SpaStyling® SINK

RESOPAL SpaStyling® SINK ist eine Waschtischplatte mit integriertem Unterbauwaschbecken, die einen nahtlosen Übergang von der Keramik zur RESOPAL®-HPL-Oberfläche aufweist. Die Waschtische werden mit einer Frontschürze (Postforming mit runder Kante) gefertigt. Die Waschtischplatte besteht aus einer 28 mm P3-P5 Spanträgerplatte mit einer wasserbeständig verklebten Resopal HPL Oberfläche.

RESOPAL SpaStyling® SINK ist dekor- sowie oberflächengleich zu den anderen RESOPAL SpaStyling®-Produkten erhältlich. Somit lassen sich ganzheitliche Gestaltungskonzepte für Nassbereiche umsetzen. In die Waschtischplatte können in Abhängigkeit von der Länge bis zu vier Unterbauwaschbecken integriert werden.



#### Technische Daten für RESOPAL SpaStyling® SINK

Waschtischbreite: maximal 3000 mm

Waschtischtiefe: maximal 600 mm

Schürzenhöhe: maximal 200 mm

Postformingradius: 10 mm Radius

Unterbauwaschbecken: Toleranzen:  $\pm 5,0$  mm in alle Richtungen

## Anwendungsempfehlung

**RESOPAL SpaStyling®** ist mit seinen dekorativen und funktionellen Eigenschaften für den Innenausbau von Nass- (Dusche, Badewanne, Waschtisch, WC etc.) und Wohnbereichen prädestiniert. Es wird empfohlen, **RESOPAL SpaStyling®** nur im Innenbereich mit normalem Raumklima (18 bis 25 °C/50 bis 65 % r. F.) einzusetzen.

## Lagerung und Transport

Besondere Vorsichtsmaßnahmen sind sowohl bei der Lagerung als auch beim Transport nicht erforderlich.

Alle **RESOPAL SpaStyling®**-Produkte (siehe Punkt 2) müssen horizontal und plan auf einer ebenen und ausreichend großen Unterlage (z. B. Palette) in geschlossenen Lagerräumen unter normalen klimatischen Innenraumbedingungen (18 bis 25 °C und 50 bis 65 % relative Luftfeuchte) gelagert werden. Des Weiteren müssen alle **RESOPAL SpaStyling®**-Produkte vor Verschmutzung, Feuchtigkeit und mechanischer Beschädigung geschützt werden. Die Palettenstapel mit **RESOPAL SpaStyling® BOARD** müssen von oben immer abgedeckt und beschwert werden.

Alle **RESOPAL SpaStyling®**-Produkte (siehe Punkt 2) müssen horizontal und plan auf einer ebenen und ausreichend großen Unterlage (z.B. Palette) transportiert werden und dabei gegen Verrutschen gesichert sein. Des Weiteren müssen alle **RESOPAL SpaStyling®**-Produkte vor Verschmutzung, Feuchtigkeit und mechanischer Beschädigung geschützt werden.

Im Sinne der Transportbestimmungen sind alle **RESOPAL SpaStyling®**-Produkte (siehe Punkt 2) nicht als Gefahrgut eingestuft, eine Kennzeichnung ist daher nicht notwendig.

**RESOPAL SpaStyling® SINK** und **RESOPAL SpaStyling® SHOWER ELEMENTS** werden in einem geeigneten Karton geliefert, der auch für den Transport mit Transportfahrzeugen verwendet werden kann. Die Kartons sind ausreichend gegen ein Verrutschen und gegen Stoß zu sichern.

## Bearbeitung von RESOPAL SpaStyling®

### 5.1 Allgemeines

RESOPAL SpaStyling® lässt sich wie ein übliches Verbundelement, bestehend aus Holzwerkstoffträger und beidseitig RESOPAL®-HPL, bearbeiten. Aus diesem Grunde können für die Bearbeitung der RESOPAL SpaStyling®-Produkte die bekannten Bearbeitungsmaschinen für Holzwerkstoffe eingesetzt werden. Des Weiteren haben sich Werkzeuge mit hartmetallbestückten Schneiden für die Bearbeitung von RESOPAL SpaStyling®-Produkten bewährt. **Ausnahme:** Bei RESOPAL SpaStyling® FLOOR kann durch die im modifizierten Aufbau enthaltenen größeren Anteile anorganischer Bestandteile fallweise ein höherer Werkzeugverschleiß in der Weiterverarbeitung zu erwarten sein. Unter Verwendung von Diamantwerkzeugen sind jedoch keine größeren Schwierigkeiten zu erwarten. In Ergänzung zu den allgemeinen Bearbeitungshinweisen für RESOPAL®-Verbundelemente werden im Folgenden zusätzliche Hinweise für die Bearbeitung von RESOPAL SpaStyling®-Produkten gegeben. Bei Ausschnitten und Innenaussparungen von RESOPAL SpaStyling®-Produkten sind die Ecken stets abzurunden (Abbildung). Der Innenradius soll möglichst groß ausgeführt werden. Bei Ausschnitten mit einer Größe von bis zu 250 mm Seitenlänge müssen diese Ecken einen Mindestradius von 5 mm haben. Bei größeren Abmessungen muss dieser entsprechend der Seitenlängen proportional vergrößert werden.

Falsch



Richtig



RESOPAL SpaStyling® BOARD kann auch mit postformingfähigem RESOPAL®-HPL, Typ P nach DIN EN 438 produziert werden. Dadurch bietet sich die Möglichkeit, mit diesen SpaStyling® Boards Formteile mit weichen und fugenlosen Rundungen (konvex und konkav) herzustellen. Technische Informationen zur Verarbeitung von postformingfähigem HPL befinden sich im RESOPAL®-Handbuch.

## Bearbeitung von RESOPAL SpaStyling®

### 5.2 Zuschneiden von RESOPAL SpaStyling®

#### Handkreissägen

Beim Zuschchnitt von **RESOPAL SpaStyling® BOARD** mit der Handkreissäge wird die Verwendung einer Führungsschiene oder einer Anschlagleiste empfohlen, um einen geraden Schnitt zu erzeugen. Der Zuschchnitt sollte von der Plattenrückseite erfolgen, um Ausrisse an der Sichtkante zu vermeiden. Bei Handkreissägen mit Tauchfunktion kann die Schnittkantenqualität durch Einstellung des Sägeblattüberstandes beeinflusst werden.

#### Stichsägen

Form- bzw. Kurvenschnitte jeglicher Art und auch Ausklüngen und Ausschnitte in **RESOPAL SpaStyling® BOARD** werden mit der Stichsäge ausgeführt. Die Schnittkantenqualität ist im Besonderen von der Wahl des Sägeblattes abhängig. Es wird empfohlen hartmetallbestückte Sägeblätter einzusetzen, die sich für den Zuschchnitt von HPL oder direktbeschichteten Platten eignen. Des Weiteren ist auch auf die Orientierung der Sägezähne zu achten. Da bei den meisten Sägeblättern die Sägezähne nach oben gerichtet sind, sollte der Zuschchnitt von der Plattenunterseite erfolgen oder ein Splitterschutz verwendet werden. Dadurch werden Ausrisse an der Sichtkante vermieden. Besonders gute Schnittkanten können mit speziellen hartmetallbestückten Sägeblättern erzielt werden, die für abrasive oder faserverstärkte Werkstoffe entwickelt wurden und auch eine höhere Standzeit haben.

Um die sichtbare Dekorseite vor dem Verkratzen zu schützen, sollte eine saubere Unterlage (z. B. Filzunterlage) verwendet werden.

#### Formatkreissägen

Die Güte der Schnittkanten ist u. a. von der Höheneinstellung des Sägeblatts abhängig. Die optimale Höhe richtet sich nach der Dicke des zu trennenden **RESOPAL SpaStyling® BOARD** und des verwendeten Kreissägeblattes. Die besten Ergebnisse lassen sich durch die Verwendung eines Vorritzers erzielen.

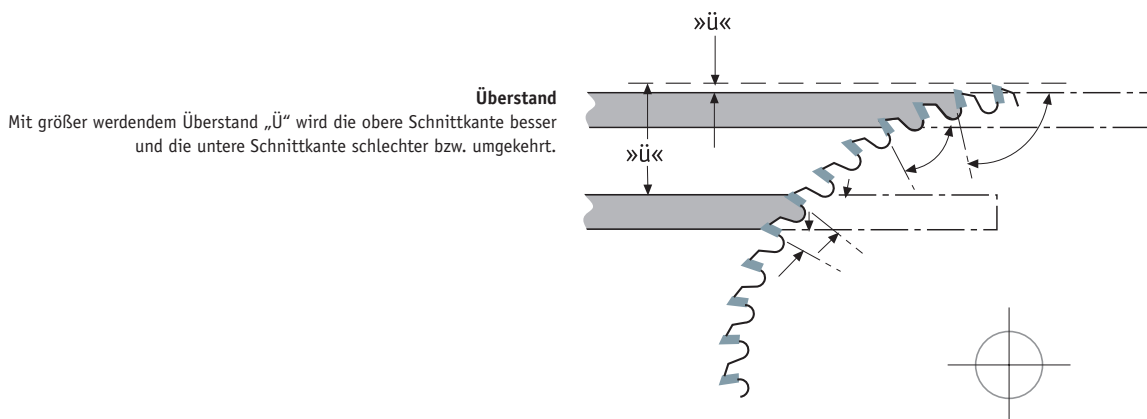

Des Weiteren ist die Güte der Schnittkante von folgenden Punkten abhängig:

- Qualität und Zustand der Maschine und des Kreissägeblattes
- Zahnform
- Zähneanzahl
- Schnittgeschwindigkeit
- Vorschubgeschwindigkeit

Folgende Zahnformen sind üblich:

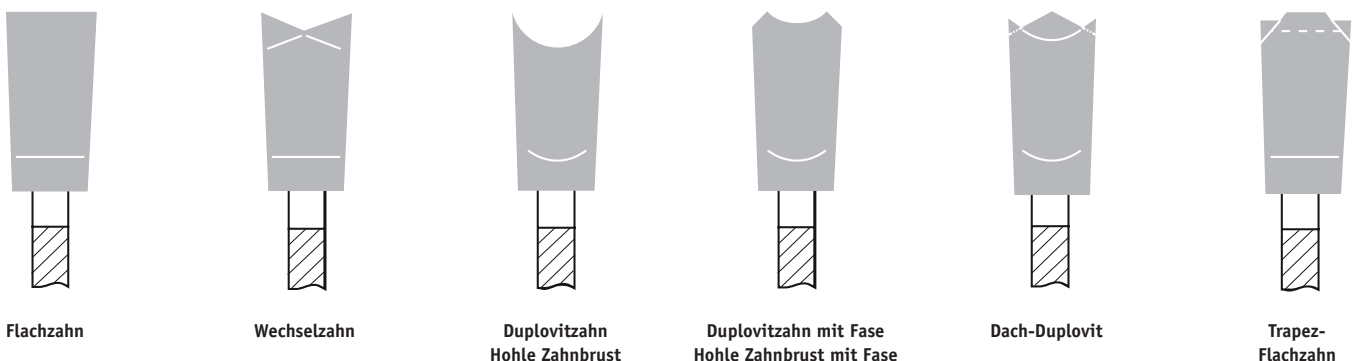

### 5.3 Bohren von RESOPAL SpaStyling®

Die Eindringgeschwindigkeit des Bohrers muss so gewählt werden, dass das RESOPAL®-HPL nicht beschädigt wird. Die Schnittgeschwindigkeit bei Schnellstahlbohrern beträgt ca. 0,8 m/s, bei Hartmetallbohrern bis zu 1,6 m/s. Ein Vorschub von 0,02 bis 0,05 mm/U gilt als günstig, d. h. bei 1000 Umdrehungen ein Eindringen des Bohrers zwischen 20 mm und 50 mm je Minute. Wenn man eine Hartholz- oder Schichtstoffunterlage verwendet, kann das Aufwerfen des Materials am Bohraustritt verhindert werden. Noch bessere Ergebnisse werden bei Serienfertigung mit solchen Bohrlehren erzielt, die auf beiden Seiten Bohrbuchsen tragen und ein festes Einspannen des zu bohrenden Teils ermöglichen. Zum Senken sind um die Hälfte niedrigere Drehzahlen angebracht.

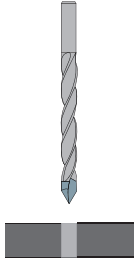

#### Spiralbohrer

Zum Bohren von **RESOPAL SpaStyling® BOARD** sind Bohrer für Kunststoffe am besten geeignet; es handelt sich um Spiralbohrer mit einem spitzen Winkel von etwa 60° bis 80° statt 120° wie bei normalen Metallbohrern; sie besitzen außerdem eine große Steigung (steiler Drall) mit großem Spanraum (weite Nuten). Es werden HS-Bohrer (für Handmaschinen) und Hartmetall-Bohrer (für Maschinen mit mechanischem Vorschub) empfohlen.

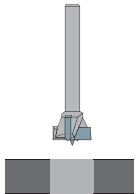

#### Zylinderkopfbohrer

Werden im **RESOPAL SpaStyling® BOARD** Bohrungen mit einem größeren Durchmesser benötigt, eignen sich Zylinderkopfbohrer.

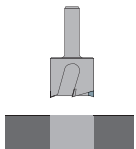

#### Kreisschneider/Dosenbohrer

Verwendung finden Kreisschneider bzw. Dosenbohrer mit Führungszapfen. Bei noch größerem Durchmesser sogenannte verstellbare Kreisschneider mit Führungszapfen. Bei letzteren ist das Loch möglichst von beiden Seiten her zu schneiden. Alternativ sind größere Aussparungen mit der Oberfräse mittels Schablone herzustellen.

## Bearbeitung von RESOPAL SpaStyling®

### 5.4 Kantenbearbeitung von RESOPAL SpaStyling®

#### Manuelle Kantenbearbeitung mit Feile oder Schleifpapier

Die Kanten von zugeschnittenen Teilen aus **RESOPAL SpaStyling® BOARD** sollten immer leicht gebrochen werden, sodass sie nicht mehr scharfkantig sind. Für diesen Bearbeitungsschritt können feine Feilen oder Schleifpapier (Körnung 100 - 150) verwendet werden.

#### Manuelle Kantenbearbeitung mit Handoberfräse

Handoberfräsen werden vorwiegend für das Bündigfräsen überstehender Plattenränder, HPL-Kanten oder für das Anfertigen von großen Ausschnitten benutzt. Zum Schutz der Oberfläche ist die Auflagefläche der Handoberfräse mit einem nicht scheuernden Material zu belegen. Schmutzpartikel und Fräs-Späne müssen stets sorgfältig entfernt werden.

Fräswerkzeug-Durchmesser: ca. 10 - 25 mm  
 Drehzahl: 20.000 UpM  
 Schnittgeschwindigkeit: 10 - 25 m/s

Schnittgeschwindigkeit und Vorschub müssen so angepasst werden, dass es beim Zerspanen des Trägerwerkstoffes nicht zu einem Verschmelzen der Späne kommt.

Empfohlen werden ein- oder zweischneidige hartmetallbestückte Fräser, die bei größeren Durchmessern auch mit Wendepplatten erhältlich sind. Zur besseren Werkzeugausnutzung sind höhenverstellbare Fräswerkzeuge mit achsparallelen Schneiden vorzuziehen. Die Kanten werden hinterher gebrochen. Der Plattenüberstand sollte nicht größer als unbedingt notwendig gewählt werden (2 - 3 mm), um das Werkzeug nicht unnötig zu belasten.

Für die Verbindung von **RESOPAL SpaStyling® BOARDS** mit Nut und einer losen Feder wird an der Schmalfläche eine Nut (3 mm breit, 7 - 10 mm tief) mit einem Nutfräser eingeFräst.

Des Weiteren können Form- bzw. Kurvenschnitte jeglicher Art und auch Ausschnitte bzw. Durchbrüche in das **RESOPAL SpaStyling® BOARD** mit der Handoberfräse und einem Schaftfräser ausgeführt werden.

Zum Schutz der Oberfläche ist die Auflagefläche der Handoberfräse mit einem nicht scheuernden Material zu belegen. Schmutzpartikel und Fräs-Späne müssen stets sorgfältig entfernt werden.

#### Maschinelle Kantenbearbeitung

Auf der Tischfräse haben sich Fräs- und Messerköpfe mit auswechselbaren Hartmetall-Messern und Wendepplatten bewährt.

Man nutzt zylindrische Werkzeuge:

- a) mit achsparallelen Schneiden
- b) mit einseitig schrägstehenden Schneiden
- c) mit beidseitig schrägstehenden Schneiden

Bei **RESOPAL SpaStyling® BOARD** müssen Schnittgeschwindigkeit und Vorschub so angepasst werden (ca. 3.000 - 6.000 UpM; bzw. 15 - 30 m/s), dass es beim Zerspanen des Trägerwerkstoffes nicht zu einem Verschmelzen der Späne kommt. Die Standwege der Werkzeuge können je nach Werkzeugsorte und -form, geforderter Schnittgüte und Trägermaterial erheblich schwanken. Für Großserien bzw. für die Bearbeitung von **RESOPAL SpaStyling® FLOOR** ist der Einsatz von Werkzeugen mit Diamantschneiden vorteilhaft.

### Kantenbeschichtung (Schmalflächenbeschichtung)

Die Schmalflächen von **RESOPAL SpaStyling® BOARD** können manuell wie auch maschinell (mit Kantenanleimmaschinen) beschichtet werden. Die Auswahl der einzelnen Kantentypen (HPL, PP, ABS, Melaminharz oder auch ein Aluminiumwinkel, etc.) richtet sich nach dem Anwendungszweck der Kante, der innerbetrieblichen Arbeitsmethoden und den vorhandenen Maschineneinrichtungen. Vor der Verarbeitung sind sowohl die Kantenstreifen als auch das Trägermaterial bei 18 bis 25 °C und 50 bis 65 % relativer Luftfeuchte zu lagern.

Zur Klebung bzw. Verleimung von Kantenmaterialien werden spezielle Klebstoffe angeboten, die in der Möbelindustrie und im Handwerk verarbeitet werden. Hierzu sind die Verarbeitungsrichtlinien der Klebstoffhersteller zu beachten und stets Rückfragen sowohl beim Kantenhersteller wie auch beim Klebstoffhersteller erforderlich. Es wird empfohlen, im Vorfeld immer eine Probeklebung durchzuführen.

### Kantenbeschichtung (Schmalflächenbeschichtung) manuell

Die Schmalfläche von **RESOPAL SpaStyling® BOARD** lässt sich wie ein übliches Verbundelement, bestehend aus Holzwerkstoffträger und beidseitig RESOPAL®-HPL, handwerklich beschichten. So können beispielsweise Melaminharzkanten mit Schmelzkleber mit Hilfe eines Bügeleisens (wird für den direkten Kontakt mit Wasser nicht empfohlen) aufgebügelt und HPL-Kantenstreifen mit Hilfe von pneumatischen oder mechanischen Spannvorrichtungen und unter Verwendung von D4-PVAC- oder PUR-Klebstoffen angeleimt werden. Des Weiteren können marktübliche Wandabschlussprofile oder auch Aluminiumwinkel zur Schmalflächenbeschichtung eingesetzt werden. Diese können beispielsweise mit einem PUR- oder MS-Polymer-Klebstoff verbunden werden.

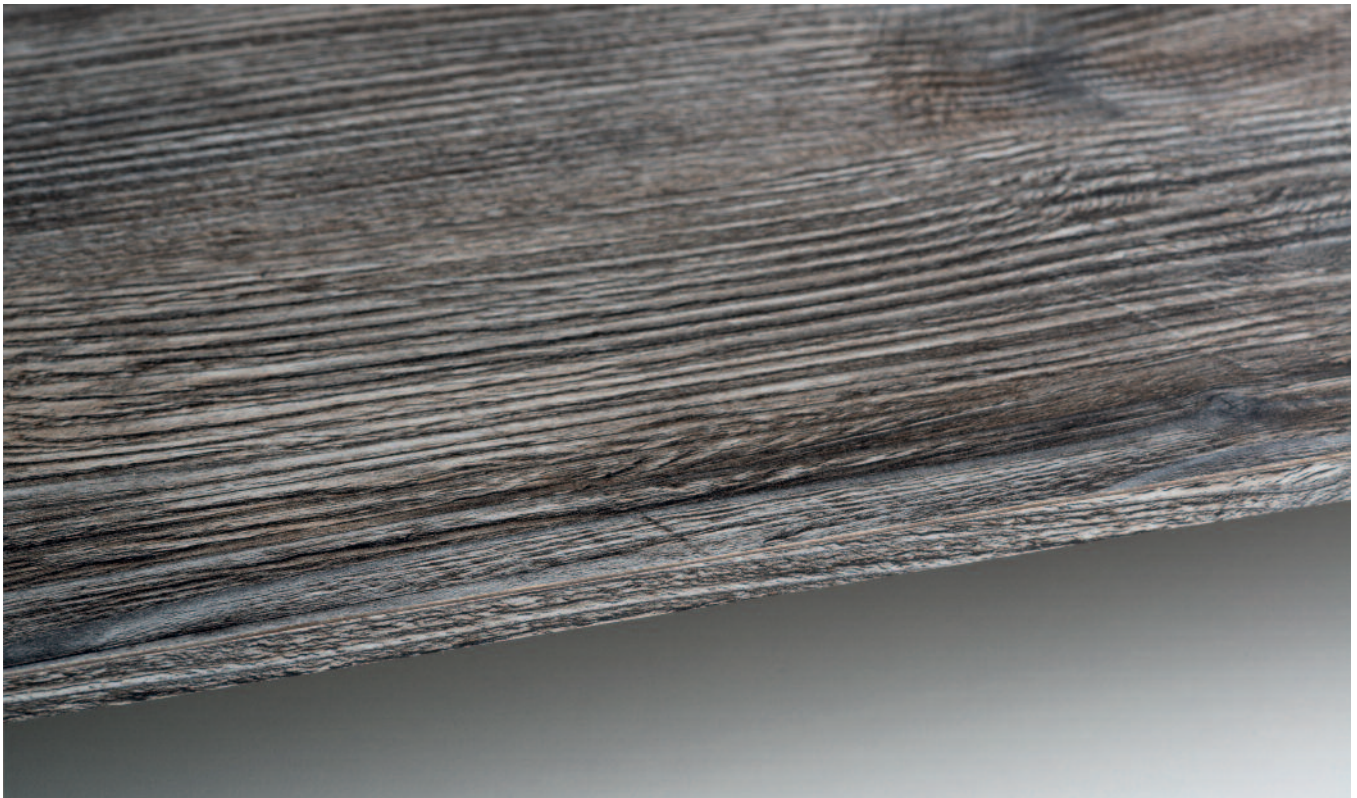

RESOPAL SpaStyling® BOARD mit HPL-Kante

### Kantenbeschichtung (Schmalflächenbeschichtung) maschinell

Für die Schmalflächenbeschichtung von **RESOPAL SpaStyling® BOARD** mit Kantenanleimmaschinen wird der Einsatz von Heißschmelzklebstoffen (reaktive Schmelzklebstoffe auf Basis von Polyurethan) empfohlen. Die Verwendung von einem Primer auf der Schmalfläche von **RESOPAL SpaStyling® BOARD** ist nicht erforderlich.

Die Güte der Klebung wird von folgenden Faktoren maßgeblich beeinflusst:

- Auswahl des Klebstoffsystems und des Maschinensystems
- Vorschubgeschwindigkeit der Kantenanleimmaschine
- Rollenandruck

Die Richtlinien bzw. die Verarbeitungshinweise der Maschinen- und Klebstoffhersteller sind zu beachten.

## Allgemeine Hinweise zur Abdichtung (dichte Ebene)

### 6.1 Allgemeines

„(...) Nach den Bauordnungen der jeweiligen Länder sind Bauwerke und Bauteile so anzuordnen, dass durch Wasser, Feuchtigkeit (...) sowie andere chemische, physikalische oder biologische Einflüsse Gefahren oder unzumutbare Belästigungen nicht entstehen.

Durch Feuchtigkeit beanspruchte Bauteile in baulichen Anlagen, wie z. B. in Bädern, Duschen, auf Terrassen, Balkonen, gewerblich genutzten Küchen u. ä. sind deswegen gegen Durchfeuchtung zu schützen. Hierzu zählen nicht Aufenthalts- und Nutzräume in Wohngebäuden wie:

- Gäste-WCs,
- Hauswirtschaftsräume,
- Küchen mit haushaltsüblicher Nutzung,

es sei denn, in diesen Räumen befinden sich Bodenabläufe.“\*

Wand- und Bodenflächen in Bädern, die einer Feuchtigkeitsbeanspruchung unterliegen, können mit Wandbelägen (z.B. Fliesen, Glas, **RESOPAL SpaStyling® BOARDS**) belegt werden. Die Wandbeläge sind zwar feuchtigkeitsbeständig und wasserabweisend, jedoch ist es bedingt durch die Ausbildung der Fugen und Anschlüsse bei direkt feuchtigkeitsbeanspruchten Flächen erforderlich, eine zusätzliche Abdichtung unter dem Wandbelag anzubringen.

Dieses Kapitel der Verarbeitungsbroschüre beschreibt die Verarbeitung von flüssigen Verbundabdichtungen im Zusammenspiel mit **RESOPAL SpaStyling® BOARD** im Innenbereich unter Berücksichtigung definierter Beanspruchungsklassen und Untergründe. Die hier gegebenen Informationen zur Verbundabdichtung erheben keinen Anspruch auf Vollständigkeit, sondern sollen einführende Informationen zur Verbundabdichtung geben. Für ausführlichere Informationen wird empfohlen, dass Merkblatt „Verbundabdichtungen – Hinweise für die Ausführung von flüssig zu verarbeitenden Verbundabdichtungen mit Bekleidungen und Belägen aus Fliesen und Platten für den Innen- und Außenbereich“ vom Zentralverband Deutsches Baugewerbe ZDB zu beachten.

### 6.2 Beanspruchungsklassen bei Feuchtigkeitsbeanspruchung

Je nach Beanspruchung der Flächen durch Feuchtigkeit ist zu unterscheiden zwischen bauaufsichtlich nicht geregelten Abdichtungen bei mäßiger Beanspruchung (0/A0) (überwiegend privater Bereich) und bauaufsichtlich geregelten Abdichtungen bei hoher Beanspruchung (A/B/C) (öffentlicher Bereich).

#### Feuchtigkeitsbeanspruchungsklassen bei geringer bis mäßiger Beanspruchung (bauaufsichtlich nicht geregelter Bereich)

Beanspruchungsklasse	Beanspruchungsklasse	Anwendung z.B.
0	Wand- und Bodenflächen, die nur zeitweise und kurzfristig mit Spritzwasser gering beansprucht sind.	<ul style="list-style-type: none"> <li>• Gäste WC's (ohne Dusch- und Bademöglichkeit)</li> <li>• Hauswirtschaftsräume</li> <li>• Küchen mit haushaltsüblicher Nutzung</li> <li>• an Wänden im Bereich von Sanitärobjekten, z.B. Handwaschbecken und wandhängenden WC's</li> </ul>
A01	Wandflächen, die nur zeitweise und mäßig mit Spritzwasser gering beansprucht sind.	in Bädern mit haushaltsüblicher Nutzung im unmittelbaren Spritzwasserbereich von Duschen und Badewannen mit Duschabtrennung
A02	Bodenflächen, die nur zeitweise und kurzfristig mit Spritzwasser mäßig beansprucht sind.	in Bädern mit haushaltsüblicher Nutzung ohne und mit einem planmäßig genutzten Bodenablauf, z.B. barrierefreie Duschen.

Die grün hinterlegten Anwendungen können mit **RESOPAL SpaStyling® BOARD** ausgeführt werden.

\*Merkblatt Verbundabdichtungen: Hinweise für die Ausführung von flüssig zu verarbeitenden Verbundabdichtungen mit Bekleidungen und Belägen aus Fliesen und Platten für den Innen- und Außenbereich, Januar 2010  
Ersatz für Ausgabe Januar 2005; Herausgeber: FACHVERBAND FLIESEN UND NATURSTEIN IM ZENTRALVERBAND DES DEUTSCHEN BAUGEWERBES E.V., BERLIN

### Feuchtigkeitsbeanspruchungsklassen bei hoher Beanspruchung (bauaufsichtlich geregelter Bereich)

Beanspruchungsklasse	Beanspruchungsklasse	Anwendung z.B.
A1	Wandflächen, die durch Brauch- und Reinigungswasser hoch beansprucht sind.	Wände in öffentlichen Duschen
A2	Bodenflächen, die durch Brauch- und Reinigungswasser hoch beansprucht sind.	Böden in öffentlichen Duschen, Schwimmbeckenumgänge
B	Wand- und Bodenflächen in Schwimmbecken im Innen- und Außenbereich (mit von innen drückendem Wasser).	Wand- und Bodenflächen in Schwimmbecken
C	Wand- und Bodenflächen bei hoher Wasserbeanspruchung und in Verbindung mit chemischer Beanspruchung.	Wand- und Bodenflächen in Räumen bei begrenzter chemischer Beanspruchung (ausgenommen sind Bereiche, in denen das Wasserhaushaltsgesetz (§19 WHG) anzuwenden ist).

Die grün hinterlegten Anwendungen können mit RESOPAL SpaStyling® BOARD ausgeführt werden.

### 6.3 Ausführung von Abdichtungen

#### Anforderungen an die Abdichtungsstoffe

Für die Verbundabdichtung im bauaufsichtlich geregelten Bereich ist als Verwendbarkeitsnachweis zwingend ein Allgemeines bauaufsichtliches Prüfzeugnis (AbP) einer anerkannten Prüfstelle erforderlich. Für Bereiche, die bauaufsichtlich nicht geregelt sind, wird grundsätzlich kein Allgemeines bauaufsichtliches Prüfzeugnis (AbP) erteilt. Dennoch sollten in den Beanspruchungsklassen A0 und B0 ebenfalls Produkte mit einem AbP eingesetzt werden. (Lieferanten für Abdichtungen: siehe Kapitel 12)

#### Anforderungen an den Untergrund

In dem Merkblatt „Verbundabdichtungen – Hinweise für die Ausführung von flüssig zu verarbeitenden Verbundabdichtungen mit Bekleidungen und Belägen aus Fliesen und Platten für den Innen- und Außenbereich“ vom Zentralverband Deutsches Baugewerbe ZDB werden folgende Eigenschaften für den Untergrund empfohlen: „Die Oberfläche des Untergrundes muss ausreichend ebenflächig, tragfähig und frei von durchgehenden Rissen sein. Sie muss eine weitgehend geschlossene, ihrer Art entsprechend gleichmäßige Beschaffenheit und eine ausreichende Festigkeit aufweisen. Sie muss frei von Stoffen sein, die die Haftung der Abdichtung beeinträchtigen (z. B. Trennmittel, lose Bestandteile, Staub, Absandung, Bindemittelanreicherung, Ausblühungen, Verschmutzung)“.

Die Maßgenauigkeit und Lage des Untergrundes soll der fertigen Bekleidungsfläche entsprechen. Größere Maßungenauigkeiten sind vor der Abdichtungsmaßnahme auszugleichen. Für die Beurteilung der Ebenflächigkeit gilt DIN 18202.

Stoffe für Ausgleichsschichten müssen auf den Untergrund und den Abdichtungsstoff abgestimmt sein und an dem Untergrund gut haften. Feuchtigkeitsempfindliche Untergründe wie kalziumsulfatgebundene Estriche oder Fertigteil-Estriche aus Gipsplatten bzw. Gipsfaserplatten, bei denen ein Bodenablauf vorgesehen ist, wie auch Holz- und Holzwerkstoffe sind als Untergründe für diese Art der Abdichtungen nicht geeignet. Der Untergrund darf sich nach dem Auftragen der Abdichtungen nur begrenzt verformen. Bei Untergründen, die schwinden und kriechen, müssen die Abdichtungen und Belags- oder Bekleidungsstoffe möglichst spät aufgebracht werden. Als Richtwert kann gelten, dass auf Untergründen aus Beton nach DIN 1045 und Mauerwerk aus mit Bindemittel gebundenen Steinen nach DIN 1053 die Abdichtungen und Belags- oder Bekleidungsstoffe erst ca. sechs Monate nach Herstellung aufgebracht werden dürfen. Bei Untergründen, bei denen die erwähnten Formänderungen weitgehend abgeschlossen sind, kann die angegebene Zeitspanne kürzer sein.

Risse in Untergründen sind auf eine Rissweitenänderung von maximal 0,2 mm zu begrenzen, es sei denn, es wurde für das Abdichtungsprodukt ein entsprechender Nachweis für eine höhere Rissweitenüberbrückung erbracht. Die Einhaltung der maximalen Rissweitenänderung ist konstruktiv sicherzustellen. Putze, Gipsplatten und Gipsfaserplatten müssen trocken, Estriche sollen trocken und Zement-Estriche mindestens 28 Tage alt sein. Bei Estrichen auf Dämm- und Trennschichten ist der Feuchtigkeitsgehalt mit dem CM-Gerät zu bestimmen. Er darf

- bei beheizten kalziumsulfatgebundenen Estrichen nicht mehr als 0,3 CM %
- bei unbeheizten kalziumsulfatgebundenen Estrichen nicht mehr als 0,5 CM %
- bei Zement-Estrichen nicht mehr als 2,0 CM %
- bei Schnell-Estrichen nach Herstellerangaben betragen.

## Allgemeine Hinweise zur Abdichtung (dichte Ebene)

### Verarbeitung von Verbundabdichtungen

Bei der Verarbeitung der Abdichtung muss immer die Verarbeitungsanleitung des jeweiligen Herstellers beachtet werden!

Die Verbundabdichtungen werden durch Streichen, Rollen oder Spachteln aufgetragen und können durch Einlagen aus Vlies, Gewebe oder Folien verstärkt werden. Der Auftrag muss fehlerstellenfrei, gleichmäßig und entsprechend den Vorgaben für die Mindestdicke erfolgen.

Im Folgenden werden die einzelnen Arbeitsschritte aufgezeigt:

#### 1. Schritt:

Überprüfung des Untergrundes (S. 15)



#### 2. Schritt:

vollflächiges Aufbringen eines Voranstrichs  
(Haft- und Schutzgrundierung)

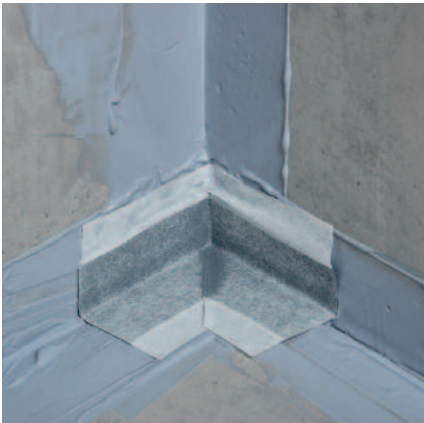

#### 3. Schritt:

Anschlüsse zu angrenzenden Bauteilen und Durchdringungen erfordern eine besondere Sorgfalt bei der Abdichtung. Hier werden Dichtbänder und Dichtmanschetten eingesetzt.

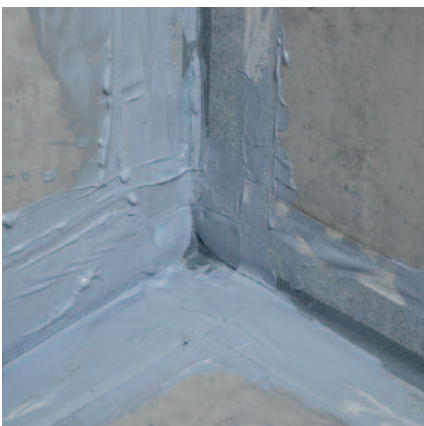

Dichtbänder für Innen- und Außenecken in die noch feuchte Dichtfolie einbetten und direkt erneut überstreichen.



Dichtmanschetten für Rohrdurchführungen in die noch feuchte Dichtfolie einbetten und direkt erneut überstreichen.



#### 4. Schritt:

Dichtfolie in zwei Schichten satt und gleichmäßig auftragen (zweite Schicht frühestens nach Angaben des Herstellers).

## Allgemeine Hinweise zur Abdichtung (dichte Ebene)

### Detaillösungen mit Verbundabdichtungen

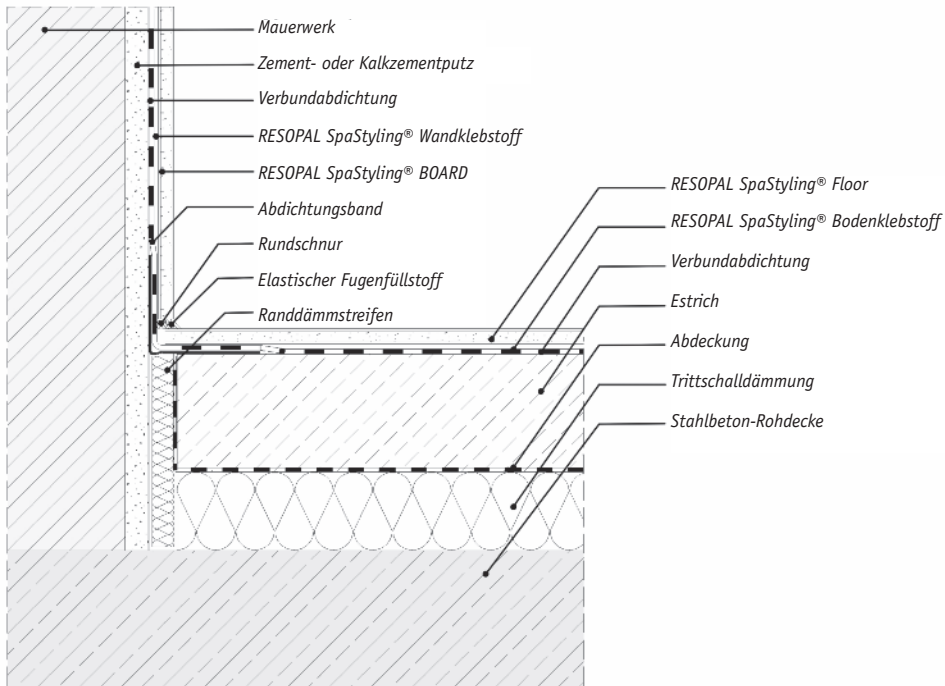

Wand-Bodenanschluss mit RESOPAL SpaStyling® BOARD und RESOPAL SpaStyling® TITANIUM FLOOR

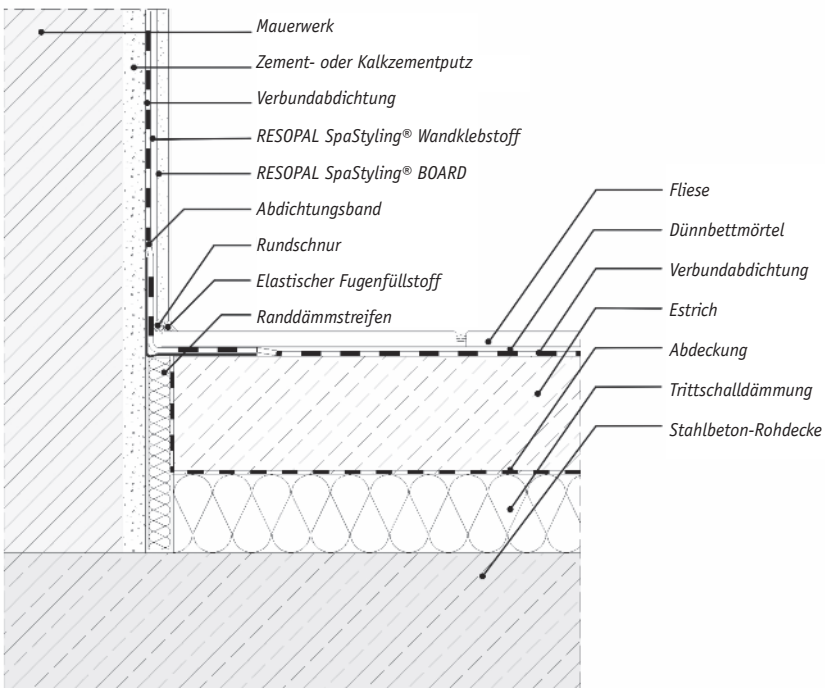

Wand-Bodenanschluss mit RESOPAL SpaStyling® BOARD und Fliese

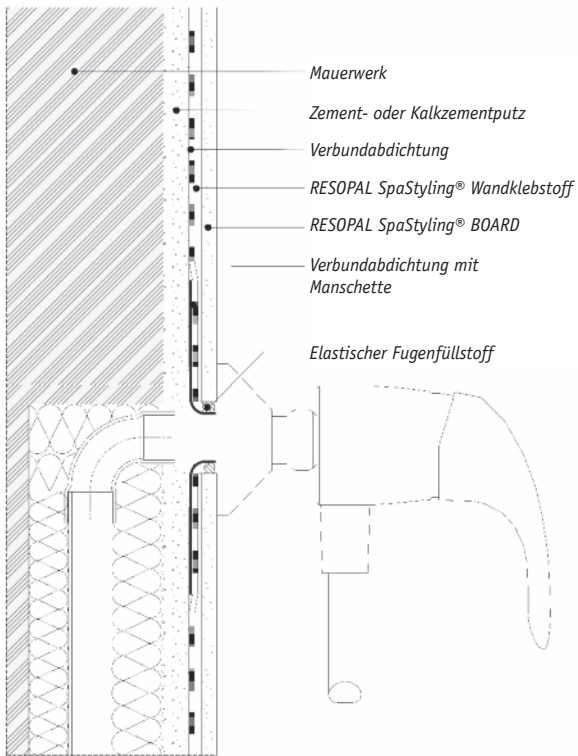

Durchdringung (Mauerwerk)

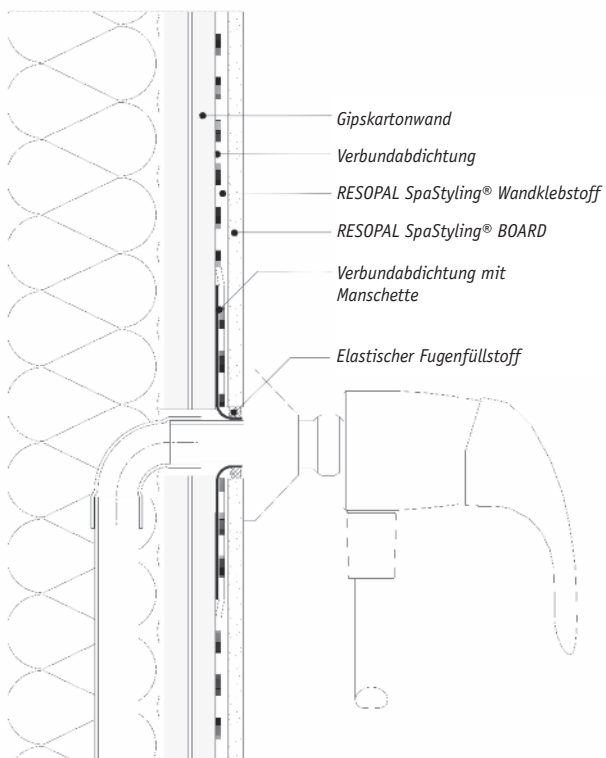

Durchdringung (Trockenbau)

## Allgemeine Hinweise zur Abdichtung (dichte Ebene)

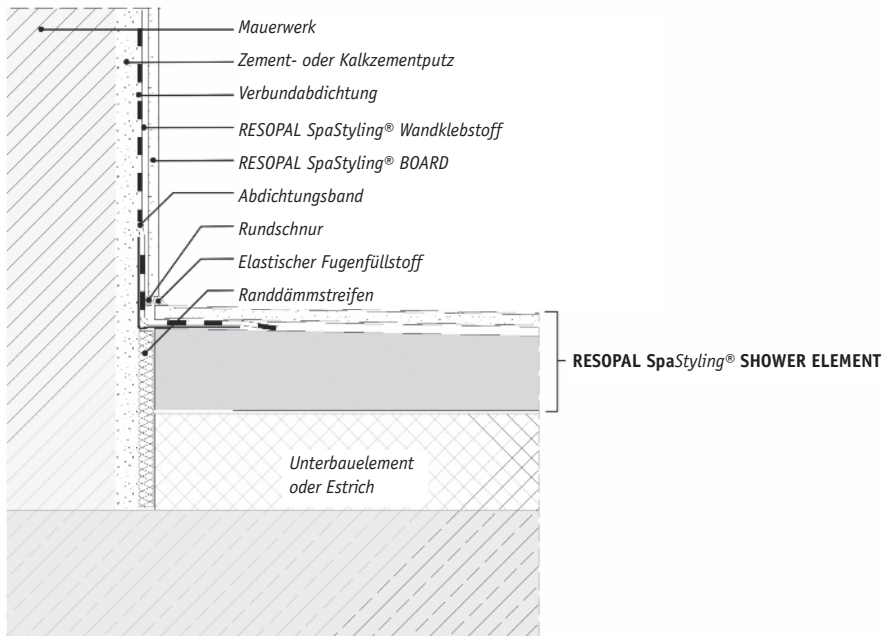

Wandanschluss (RESOPAL SpaStyling® BOARD) zu RESOPAL Styling® SHOWER ELEMENTS

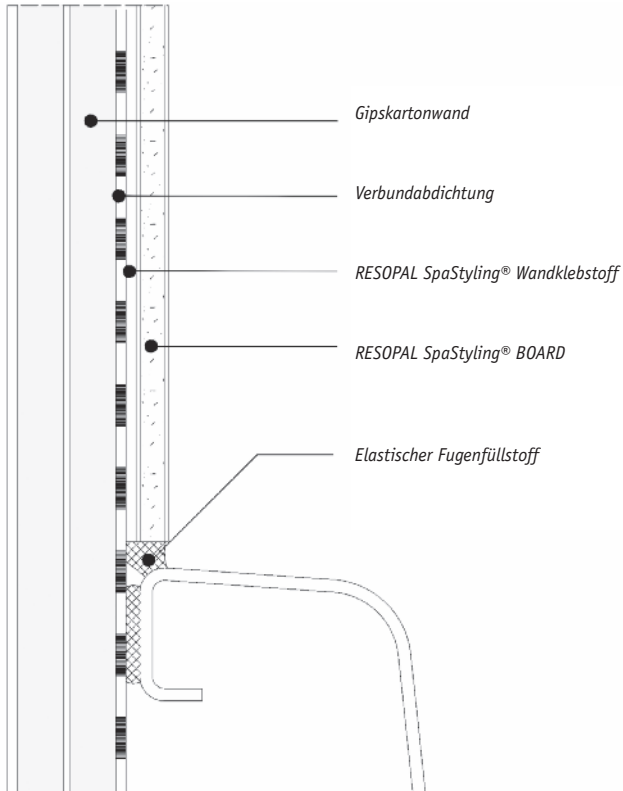

Wandanschluss (RESOPAL SpaStyling® BOARD) zu Dusch- bzw. Badewanne

## Allgemeine Hinweise zur Rutschfestigkeit

### 7.1 Rutschhemmung und Trittsicherheit

Man unterscheidet bei rutschhemmenden Belägen in öffentlich zugänglichen Bereichen nach solchen, die **barfuß** oder mit **Schuhwerk** begangen werden. Nicht geregelt ist bisher der privat genutzte Bereich, z.B. private Badezimmer oder Küchen.

### 7.2 Bodenbeläge in Arbeitsräumen und Arbeitsbereichen mit Rutschgefahr

<b>Geltungsbereich:</b>	Fußböden in Arbeitsräumen und Arbeitsbereichen mit Rutschgefahr
<b>Vorschriften:</b>	UVV Allgemeine Unfallverhütungsvorschriften Merkblatt „Fußböden in Arbeitsräumen und Arbeitsbereichen mit Rutschgefahr“, BGR 181
<b>Prüfmethode:</b>	DIN 51130 – Prüfung von Bodenbelägen; Bestimmung der rutschhemmenden Eigenschaft; Arbeitsräume und Arbeitsbereiche mit erhöhter Rutschgefahr.
<b>Bewertung:</b>	Bewertungsgruppe R9 bis R13 (hohe Anforderung)
<b>Anwendungsbeispiele:</b>	
Gruppe R9:	Eingangsbereiche (innen); Pausenräume; Gasträume, Kantinen; Krankenzimmer inkl. Flur; Arztpraxen; Apotheken; Friseursalons; Klassenräume in Schulen und Kindergärten; Geldinstitute
Gruppe R10:	Toiletten, Umkleide- und Waschräume; Kaffee- und Teeküchen, Stationsküchen; Sanitärräume, Stationsbäder; Toiletten, Waschräume und Küchen in Schulen und Kindergärten

#### Klassifizierung der RESOPAL SpaStyling® Oberflächen für Arbeitsräume und Arbeitsbereiche mit Rutschgefahr

Oberfläche FN (Fine Line) R10-A

### 7.3 Bodenbeläge für nassbelastete Barfußbereiche

<b>Geltungsbereich:</b>	Barfußbereiche in Schwimmbadanlagen und Vorreinigungsräumen von Sportstätten
<b>Vorschriften:</b>	Merkblatt „Bodenbeläge für nassbelastete Barfußbereiche“, GUV-I 8527
<b>Prüfmethode:</b>	DIN 51097 – Prüfung von Bodenbelägen Bestimmung der rutschhemmenden Eigenschaften Nassbelastete Barfußbereiche
<b>Bewertung:</b>	Bewertungsgruppe A bis C (hohe Anforderung)
<b>Anwendungsbeispiele:</b>	
Gruppe A:	Barfußgänge (weitgehend trocken); Einzel- und Sammel-Umkleideräume; Sauna- und Ruhebereiche (weitgehend trocken)
Gruppe B:	Barfußgänge, soweit diese nicht der Gruppe A zugeordnet sind; Duschräume; Beckenumgänge; Sauna- und Ruhebereiche, soweit diese nicht der Gruppe A zugeordnet sind
Gruppe C:	ins Wasser führende Treppen, soweit sie nicht B zugeordnet sind; Durchschreitebecken, geneigte Beckenrandausbildung

#### Klassifizierung der RESOPAL SpaStyling® Oberflächen für nassbelastete Barfußbereiche

Oberfläche FN (Fine Line) A

## Verarbeitungshinweise von RESOPAL SpaStyling®

### 8.1 Verlegung von RESOPAL SpaStyling® FLOOR

#### Allgemeine Hinweise

**RESOPAL SpaStyling® FLOOR** muss stets trocken gelagert werden (siehe auch Punkt 4 Lagerung und Transport). Die Folie ersetzt keinen trockenen Lagerort und bietet keinen dauerhaften Schutz vor Nässe. Die Paneele müssen vor der Verlegung mindestens zwei Tage (im Winter ca. drei bis vier Tage) in den zu verlegenden Räumen bei den nachfolgenden klimatischen Bedingungen liegend auf einer ebenen Unterlage akklimatisiert werden. Es sollte ein normales Raumklima (Temperatur 18 bis 25 °C; relative Luftfeuchtigkeit 50 bis 65 %) herrschen und die Bodentemperatur sollte 15 °C bis maximal 25 °C haben. Diese klimatischen Bedingungen sollten auch bei der späteren Nutzung der Räume eingehalten werden.

Die Ware muss vor der Verarbeitung auf eventuelle Fehler oder Farbabweichungen überprüft werden, denn eine spätere Reklamation von zugeschnittener oder verlegter Ware kann nachträglich nicht anerkannt werden.

Für die Verlegung von **RESOPAL SpaStyling® FLOOR** gelten die einschlägigen nationalen Normen (z.B. DIN 18365 Bodenbelagsarbeiten) und Richtlinien, die Verarbeitungshinweise von **RESOPAL SpaStyling® FLOOR** sowie die anerkannten Regeln des Fachs.

#### Verlegung über Fußbodenheizung

Sollte der SpaStyling Floor über einer Heizung (Warmwasser) verlegt werden, müssen eine Reihe von Voraussetzungen erfüllt und weitere Angaben berücksichtigt werden:

In Übereinstimmung mit der jüngsten Überarbeitung der Norm UNE 56810 zur Verlegung von Laminat- und Holzfußböden haben sich die Richtlinien zur Installation über Fußbodenheizungen geändert, und zwar sowohl in Bezug auf das Wasserleitungssystem. Diese Richtlinien gelten für alle Produkte, die klebend als Parkett verlegt werden. Beabsichtigen Sie diese Materialien über einer Fußbodenheizung zu verlegen, müssen Sie sich zuerst vergewissern, dass der Boden eben und trocken ist, bevor Sie die Paneele aufleimen. Der Grund für die Überarbeitung der Norm ist, dass „mit dieser Maßnahme am besten die Wärmeaufnahme und -abgabe des Systems gewährleistet werden kann.“ Des Weiteren legt die Norm fest, dass die Heizungstemperatur, ab einer Bodentemperatur von 18 °C, nur schrittweise (5 °C pro Tag) erhöht werden darf. Ebenso ist sicherzustellen, dass die relative Luftfeuchtigkeit im Installationsbereich nicht zu niedrig ist, während die Fußbodenheizung benutzt wird. Bei einer Umgebungstemperatur von 18-22 °C darf die relative Luftfeuchtigkeit nicht weniger als 50 % betragen. Im Falle unseres Synthetikbodens **RESOPAL SpaStyling® FLOOR** werden die Paneele mit dem SpaStyling Bodenklebstoff verklebt. Der Kleber muss mit einem Zahnpachtel auf der gesamten Oberfläche der Paneele aufgetragen werden. **RESOPAL®** berücksichtigt keinerlei Beanstandungen oder sonstige Ansprüche, sollten die oben beschriebenen Anweisungen für diese Art von Installation nicht fachgerecht befolgt worden sein. In Nassräumen ist zusätzlich vor dem Verkleben eine Verbundabdichtung gemäß der DIN 18195 durchzuführen.

Die Oberfläche von **RESOPAL SpaStyling® FLOOR** darf beim späteren Heizen nicht wärmer als 26 °C werden. Fußboden-Oberflächentemperaturen über 26 °C können die Paneele dauerhaft schädigen.

Um die Oberfläche von **RESOPAL SpaStyling® FLOOR** vor Kratzern zu schützen, sollten Stuhl-, Möbelfüße etc. mit Filzgleitern versehen werden. Bürostühle mit Stuhlrollen müssen mit einer weichen normgerechten Lauffläche ausgestattet sein.

#### Unterboden

**RESOPAL SpaStyling® FLOOR** kann schwimmend in Trockenräumen auf allen Arten von Estrichen, auf vorhandene Holz-, Dielen- und Spanplattenfußböden, auf PVC, Kunststoffbelägen und Linoleum, auf Stein-, Keramik- und Marmorböden verlegt werden. Vor Verlegung Grundreinigung durchführen. Der Untergrund muss den anerkannt geltenden Regeln des Fachs und entsprechend dem Stand der Technik sauber, tragfähig, eben (max. ± 2 mm Höhenunterschied auf 2 m) sein.

Textile Bodenbeläge müssen aus verlegetechnischen und hygienischen Gründen grundsätzlich vorher entfernt werden!

Auf allen mineralischen Untergründen (nicht auf Holzuntergründen) ist generell eine zusätzliche Dampfbremse aus einer mindestens 0,2 mm dicken PE-Folie (oder technisch gleichwertig) auszulegen. In den Stoßbereichen muss diese mindestens 20 cm überlappen. Die Restfeuchte darf bei Zementestrich max. 2,0 % und bei Anhydrit max. 0,5% betragen. Gemessen wird die Restfeuchte mit einem CM-Messgerät (die Erstellung eines Messprotokolls wird empfohlen).

Bei der Verlegung in Räumen ohne ausreichende Feuchtigkeitssperre (z.B. nicht unterkellerte Räume, Durchfahrten etc.) ist eine der Norm bzw. dem Stand der Technik entsprechende Feuchtigkeitssperre zu berücksichtigen.

Die Dampfbremse bzw. Dampfsperre wird immer unterhalb der Zwischen- bzw. der Trittschallunterlage ausgelegt. Anschließend werden die empfohlenen Unterlegsmaterialien verlegt. Dämmunterlagen beeinflussen den Wohnkomfort und die Raumakustik entscheidend.

### Verlegung von RESOPAL SpaStyling® FLOOR

RESOPAL SpaStyling® FLOOR eignet sich für die vollflächig verklebte Verlegung im Nassbereich als auch für die schwimmende Verlegung im Trockenbereich.

Das Verlegen der RESOPAL SpaStyling® FLOOR-Paneele erfolgt in der Regel parallel zur Hauptlichtquelle. Die zulässigen Abmessungen einer zusammenhängenden Fläche betragen maximal 5 x 4 m (Länge x Breite) im Nassbereich sowie 10 x 10 m im Trockenbereich, somit maximal 20 m<sup>2</sup> bzw. 100 m<sup>2</sup>.

Flächen größer als 20 m<sup>2</sup> bzw. 100 m<sup>2</sup> müssen in der Regel getrennt voneinander mit einer Dehnungsfuge zwischen den Flächen eingebaut werden. Zu allen festen Gegenständen und Wänden müssen Randabstände von mindestens 6 mm (Abstandsklötze) eingehalten werden (nicht mit Schaum oder Versiegelung auffüllen).

Um den Materialverschnitt möglichst gering zu halten, wird empfohlen, die zu belegende Fläche auszumessen und anhand des Materialformats vorab ein Verlegemuster zu erstellen. Dabei muss berücksichtigt werden, dass der Fugenversatz von mindestens 30 cm eingehalten wird und dass die Paneelbreite der ersten und der letzten Reihe nicht schmaler als 50 mm ist.

#### Option 1

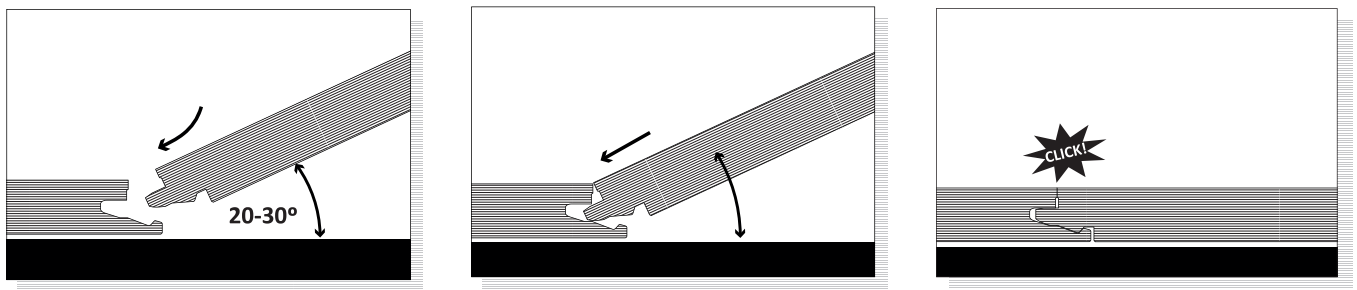

Hierbei handelt es sich um die einfachste und am häufigsten angewandte Verlegetechnik. In den meisten Fällen ist sie auch die optimale. Das Paneel wird quer am Boden in einem Winkel von 20° bis 30° zum zuvor verlegten Paneel angebracht. Dabei wird es nach oben und nach unten bewegt und gleichzeitig nach vorne gedrückt, dadurch entsteht zwischen der Nut und Feder eine feste Verbindung.

#### Option 2

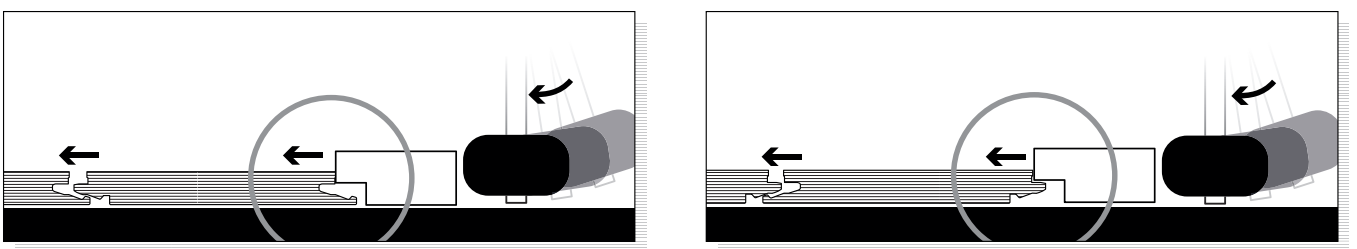

Mit dieser Option können die Paneele zusammengefügt werden, ohne diese anzuheben oder im entsprechenden Winkel zu bewegen. Diese Vorgehensweise wird dann empfohlen, wenn das Verlegen nach Option 1 nicht uneingeschränkt möglich ist.

Sie müssen die Paneele nach und nach fest klopfen und sie so horizontal verschieben. Dabei werden Nut und Feder fest ineinander verankert. Hierfür muss ein geeignetes Werkzeug verwendet werden, um das Material nicht zu beschädigen.

## Verarbeitungshinweise von RESOPAL SpaStyling®

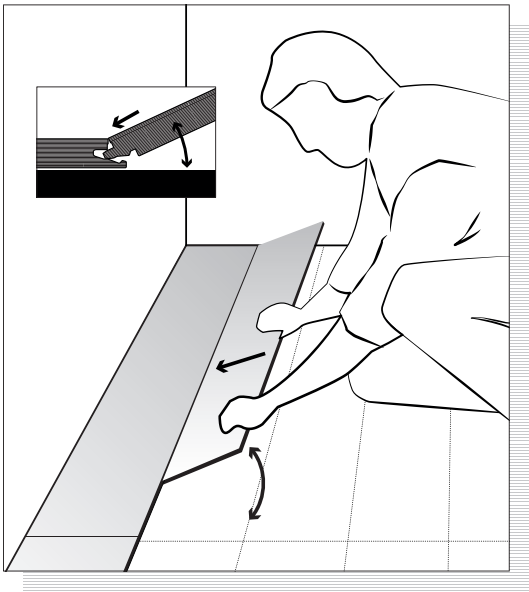

Verankern Sie nun das zweite Paneel der ersten Reihe mit der kurzen Seite nach der Methode der "Option 1". Von den Paneelen, die zur Wand zeigen werden, müssen vorab die Federn abgesägt werden.

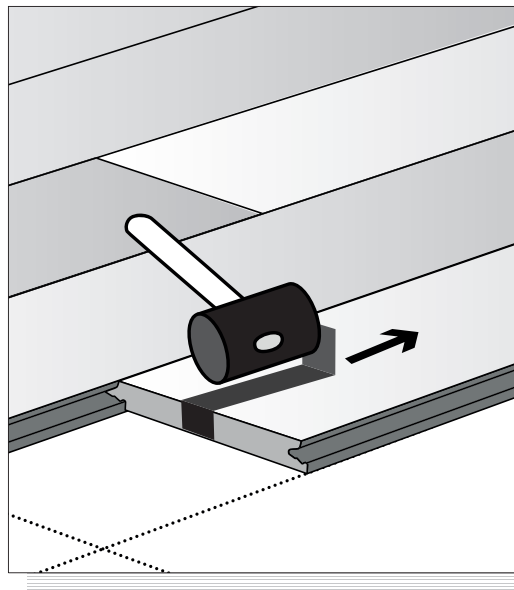
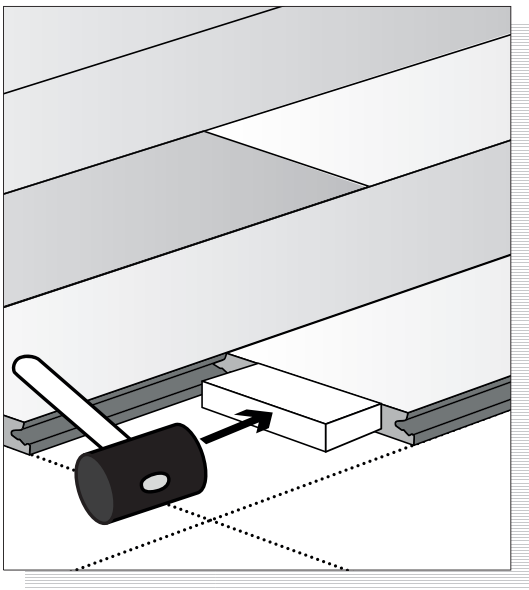

Sobald die erste Reihe beendet ist, fangen Sie die zweite Reihe mit der Befestigung der langen Seiten an. Nachdem das zweite Paneel verlegt ist, nehmen Sie einen geeigneten Hammer um gemäß der "Option 2" die kurzen Seiten einrasten zu lassen.

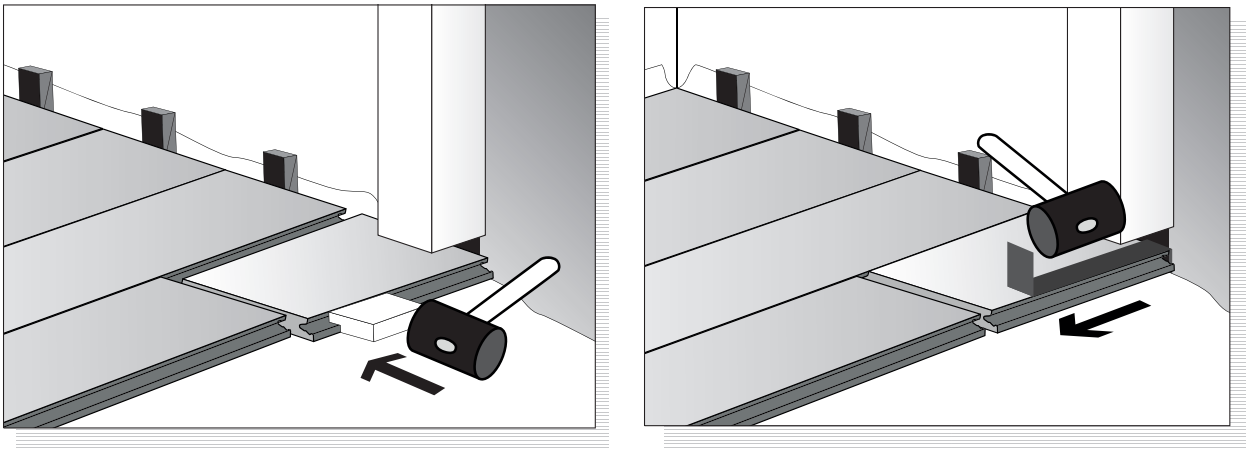

Türrahmen: Sägen Sie die Paneele auf die richtige Größe zu und lassen Sie eine Dehnfuge von 8mm bis 10mm. Wenn die Winkelbewegung der "Option 1" nicht möglich ist, verwenden Sie die Klopfmethode der "Option 2".

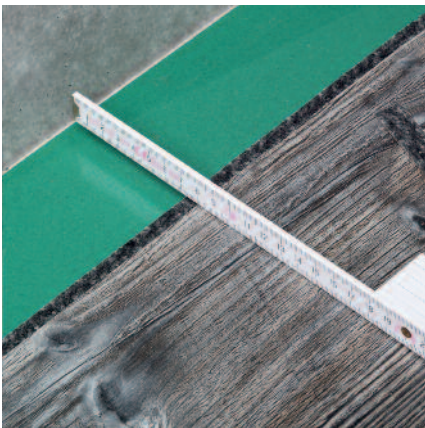

So wird Reihe für Reihe weiterverlegt. Die Paneele der letzten Reihe (mindestens 50 mm breit) werden auf die gewünschte Breite (mindestens 6 mm Wandabstand berücksichtigen) zugeschnitten und ebenfalls so verlegt.

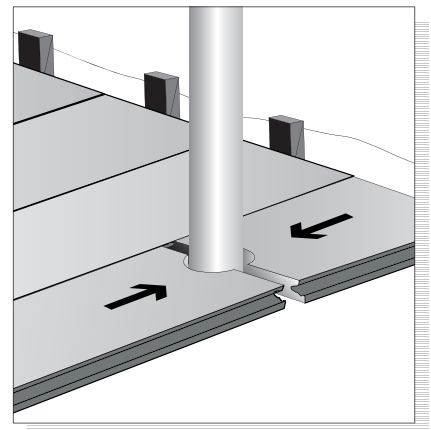
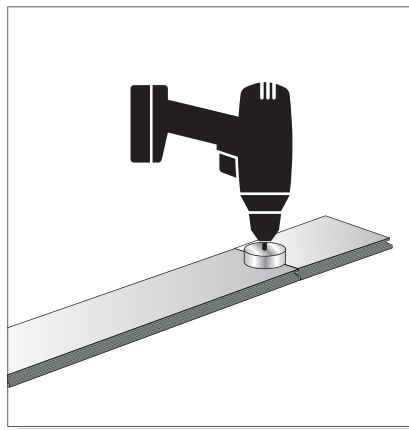
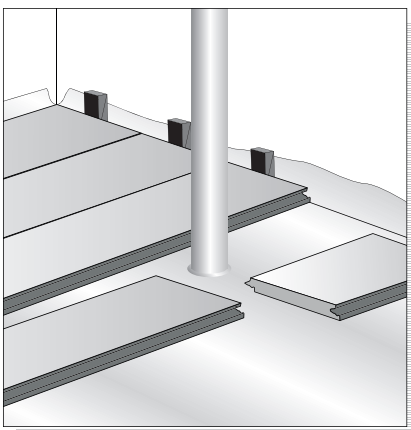

Rohrleitungen: Sollten sich in dem besagten Raum Rohrleitungen befinden, die umgangen werden müssen, achten Sie darauf, dass diese immer genau zwischen zwei Paneelen liegen. Bohren Sie ein Loch mit einem der Leitung entsprechenden Durchmesser plus zusätzlichen 20mm.

## Verarbeitungshinweise von RESOPAL SpaStyling®

### Verlegung von RESOPAL SpaStyling® FLOOR im Nassbereich und über Fußbodenheizung (vollflächige Verklebung)

In Ergänzung zur schwimmenden Verlegung (S. 23) werden unter diesem Punkt die Verarbeitungshinweise für die vollflächige Verklebung von RESOPAL SpaStyling® FLOOR gegeben. Wenn nicht anders erwähnt, gelten die dort aufgeführten Beschreibungen.

Laminatböden wie auch RESOPAL SpaStyling® FLOOR zeigen bei zu geringer Raumluftfeuchte (RESOPAL®-HPL trocknet aus) häufig eine Fugenbildung. Diese Fugenbildung kann durch die vollflächige Verklebung nicht unterbunden werden. Deshalb ist es wichtig, unbedingt die erforderliche Raumluftfeuchte (50 bis 65 % bei einer Temperatur von 18 bis 25 °C) einzuhalten.

RESOPAL SpaStyling® FLOOR kann für die Gestaltung von Nassräumen sowohl in Neubauobjekten wie auch bei Renovierungsprojekten direkt auf den Estrich oder den Fliesenboden geklebt werden. Bei allen Anwendungen muss der Untergrund wie unter Punkt 8.1 (Unterboden, S. 22) beschrieben verlegereif, d.h. tragfähig, eben, fest, sauber, trocken, staub-, öl- und fettfrei sein. Die Raumtemperatur sollte bis ~20 °C betragen. Die Verarbeitungshinweise des Klebstoffherstellers sind zu beachten.

Bei Untergründen, auf die im Vorfeld eine Verbundabdichtung aufgetragen wurde, ist eine weitere Vorbehandlung nicht notwendig – Verbundabdichtung und Klebstoff sollten in diesem Fall aufeinander abgestimmt sein. Lose und saugfähige Untergründe, die keine Verbundabdichtung benötigen, müssen mit einem Primer/Voranstrich verfestigt werden.

Die zulässigen Abmessungen einer zusammenhängenden Fläche betragen maximal 5 m x 4 m (Länge x Breite), somit maximal 20 m<sup>2</sup>. Flächen größer als 20 m<sup>2</sup> müssen in der Regel getrennt voneinander mit einer Dehnungsfuge eingebaut werden.

Die Verklebung von RESOPAL SpaStyling® FLOOR am Boden erfolgt immer vollflächig. Für die Verklebung auf verschiedenen Untergründen (Zement-Estrich und Gipsfaserplatten, Fliesen etc.) verwendet man den SpaStyling® Bodenklebstoff (siehe Datenblatt). Die Bodenpaneele vor der Verklebung mit Ethanol oder Aceton reinigen. Der Klebstoff wird, je nach Untergrund, mit einem TKB-Zahnpachtel B3-B5 gleichmäßig in Paneelbreite aufgetragen. Anschließend werden die Paneele innerhalb der Hautbildezeit von ca. 60 Minuten (Temperatur ~20 °C und relative Luftfeuchte ~50 %) in das Klebebett gelegt.

### Schlussarbeiten

Nach der Verlegung der Bodenpaneele entfernen Sie alle Abstandsklötze längs der Wände. Zur Abdeckung der umlaufenden Bewegungsfugen verwenden Sie entsprechende Wandabschlussleisten. Rohrdurchführungen mit Rosetten oder mit einer geeigneten Füllschnur und Fugendichtmasse abdichten. Bei der Installation von Wandabschlussleisten, Übergangs- oder Abschlussprofilen ist zu berücksichtigen, dass diese nicht am Bodenbelag befestigt werden. Des Weiteren müssen alle Anschlüsse zu feststehenden Bauteilen und Wänden wasserdicht ausgeführt werden, damit kein Wasser unter die Paneele läuft.

## 8.2 Montage von RESOPAL SpaStyling® BOARD

### Allgemeine Hinweise

Die Boards müssen vor der Verlegung mindestens zwei Tage (im Winter ca. drei bis vier Tage) in den zu verlegenden Räumen bei den nachfolgenden klimatischen Bedingungen liegend auf einer ebenen Unterlage akklimatisiert werden. Es sollte ein normales Raumklima (Temperatur 18 bis 25 °C; relative Luftfeuchtigkeit 50 bis 65 %) herrschen. Diese klimatischen Bedingungen sollten auch bei der späteren Nutzung der Räume eingehalten werden.

Für die Verlegung von **RESOPAL SpaStyling® BOARD** gelten die einschlägigen nationalen Normen und Richtlinien, die Verarbeitungshinweise von **RESOPAL SpaStyling® BOARD** sowie die anerkannten Regeln des Fachs.

**RESOPAL SpaStyling® BOARDS**, die auf den Wanduntergründen verklebt werden sollen, müssen auf der Klebeseite sauber, trocken, staub-, öl- und fettfrei sein. Weitere Vorbehandlungen sind vom jeweiligen Klebstoffsystem abhängig; deshalb müssen zusätzlich immer die Verarbeitungshinweise des Klebstoffherstellers beachtet werden.

### Wanduntergrund

**RESOPAL SpaStyling® BOARD** kann auf verschiedene Putzarten (Gips- und Zementputz), auf Trockenbauuntergründen (Gipskarton- und Gipsfaserplatten), auf verschiedene Holzwerkstoffe (Verlegespanplatten, OSB-Platten etc.. **ACHTUNG:** Holzwerkstoffe sind als Untergründe für Verbundabdichtungen nicht zulässig) und auf vorhandene Stein- und Keramikoberflächen vollflächig oder streifenweise verklebt werden.

Der Wanduntergrund muss den anerkannt geltenden Regeln des Fachs und entsprechend dem Stand der Technik trocken, sauber, tragfähig und eben (max.  $\pm 2$  mm Höhenunterschied auf 2 m) sein.

Bei Untergründen, auf die im Vorfeld eine Verbundabdichtung aufgetragen wurde, ist eine weitere Vorbehandlung nicht notwendig; Verbundabdichtung und Klebstoff sollten in diesem Fall aufeinander abgestimmt sein. Lose und saugfähige Untergründe, die keine Verbundabdichtung benötigen, müssen mit einem Primer/Voranstrich verfestigt werden.

### Verlegung von RESOPAL SpaStyling® BOARD

**RESOPAL SpaStyling® BOARDS** werden als großformatige Elemente in verschiedenen Abmessungen geliefert. Aus diesen werden die benötigten Plattenformate herausgeschnitten. Wenn die Boards als Vollformat eingesetzt werden sollen, dann wird eine umlaufende Besäumung von mindestens 20 mm empfohlen. Werden größere zusammenhängende Flächen benötigt, dann können die **RESOPAL SpaStyling® BOARD**-Elemente mit Nut und einer losen Feder verbunden werden, sodass nur noch eine Haarfuge zwischen den einzelnen Boards bleibt.

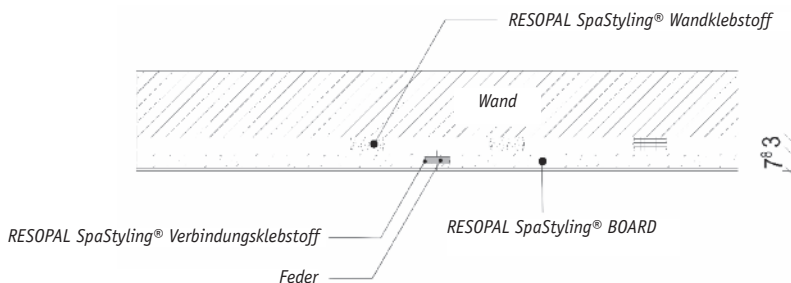

## Verarbeitungshinweise von RESOPAL SpaStyling®

Dazu muss an der Schmalfäche der Boards eine Nut (3 mm breit, 7 bis 10 mm tief) eingefräst und anschließend von Schmutzpartikeln und Frässpänen sorgfältig befreit werden.

Damit diese Verbindung später wasserdicht ist, muss sie mit **RESOPAL SpaStyling® Wandklebstoff** verklebt werden. Der Klebstoff wird dazu in jede Nut (auf die Nutwangen) der beiden zu verbindenden Boards eingebracht. Den Klebstoff in den Nuten genau dosieren und für die Feder genügend Luft lassen, sodass der Klebstoff bzw. die Feder nicht das Zusammenfügen behindern. In eines der beiden Boards wird die Feder in die Nut eingesetzt. Bevor anschließend beide Plattenteile zusammengefügt werden, wird auf die Feder noch zusätzlich Klebstoff aufgegeben, um so die Dichtigkeit der Fuge zu gewährleisten. Klebstoffe, die aus der Nut ausgequollen sind, bzw. Klebstoffreste auf der Oberfläche müssen sofort entfernt werden.



Vor der Verklebung von **RESOPAL SpaStyling® BOARD** auf dem Wanduntergrund müssen alle Bearbeitungsschritte (Zuschnitte, Ausschnitte, Bohrungen, Nutfräsungen etc.) abgeschlossen sein. Erst danach kann mit der Verklebung begonnen werden.

a)



Konfektionierte Boards zunächst trocken (ohne Klebstoff) ansetzen und prüfen. Bitte berücksichtigen, dass zu allen festen Bauteilen (Boden, Decke, Wand etc.) ein Abstand von mindestens 3 mm eingehalten wird.

b)



**RESOPAL SpaStyling® BOARD** kann sowohl vollflächig als auch streifenweise verklebt werden. **RESOPAL SpaStyling® Wandklebstoff** ist ein schnellhärtender, elastischer 1-Komponenten Dicht- und Klebstoff auf Basis eines MS-HybridPolymers mit beschleunigter Anfangshärtung (High Tack), feuchtigkeitshärtend.

Bei der streifenweisen Verklebung muss berücksichtigt werden, dass der Abstand zwischen den Klebstoffraupen maximal 250 mm beträgt. Der Randanstand sollte 30 mm nicht überschreiten. Des Weiteren muss beachtet werden, dass das **RESOPAL SpaStyling® BOARD** in den Bereichen der Wand, an der später Gegenstände (Waschbecken, WC etc.) befestigt werden, nicht hohl ist. Deshalb empfiehlt sich in diesen Bereichen ein vollflächiger Klebstoffauftrag, sehr kleine Abstände zwischen den Klebstoffraupen oder eine Hinterlegung mit einem 3 mm dicken Material (z. B. **RESOPAL® MASSIV**) zwischen den Klebstoffraupen.

c)



**RESOPAL SpaStyling® BOARD** auf Distanzhalter aufsetzen, ausrichten und in das Klebebett drücken.

d)

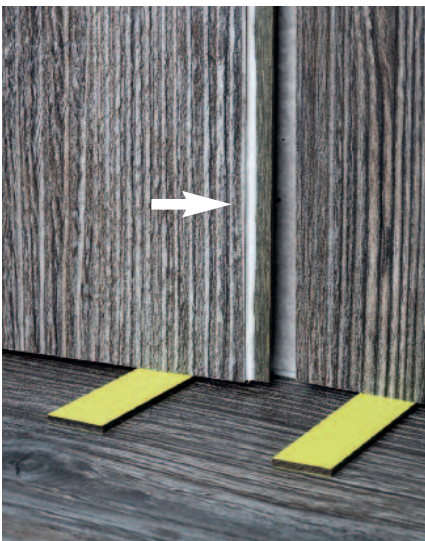

Die folgenden Boards werden wie oben beschrieben mit einer Nut-Feder-Verbindung mit dem vorherigen Board verbunden. Nach dem Applizieren des Klebstoffes in den Nuten und dem Einfügen der Feder wird das nächste Board mit dem vorherigen zusammengefügt und danach in das Klebebett an der Wand gedrückt. Anschließend die Ebenheit der Stoßfuge kontrollieren und gegebenenfalls durch Nachdrücken an den Erhebungen korrigieren.

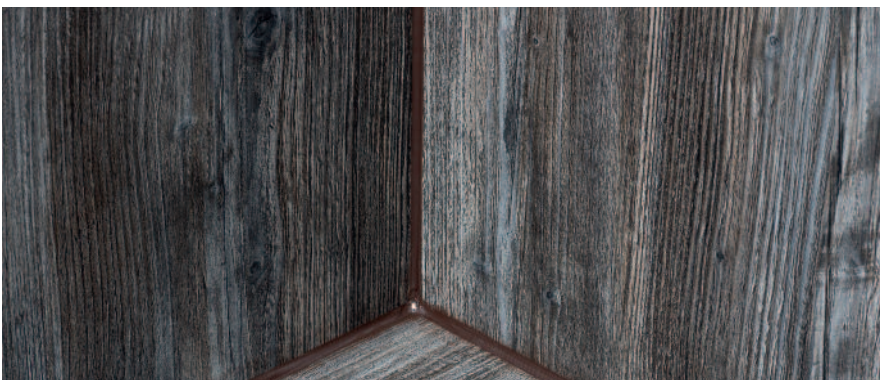

Nach dem Anbringen aller **RESOPAL SpaStyling® BOARDS** müssen alle Bewegungsfugen, die die Aufgabe haben, Formveränderungen auszugleichen, sowie Anschlüsse von Duschtassen oder Badewannen mit einer Silikonmasse verschlossen werden.

## Verarbeitungshinweise von RESOPAL SpaStyling®

### 8.3 Ecklösungen mit RESOPAL SpaStyling® BOARD

#### Ausführung von Innen- und Außenecken mit RESOPAL SpaStyling®

Innenecke stumpf gestoßen:



- Das erste **RESOPAL SpaStyling® BOARD** mit einem Abstand von ca. 3 mm von Wand-Innenecke und Boden auf den ersten Wandschenkel kleben.
- Das zweite **RESOPAL SpaStyling® BOARD** mit einem Abstand von ca. 3 mm von Wand-Innenecke und Boden auf den zweiten Wandschenkel kleben.
- In die 3-mm-Fuge der Innenecke eine PE-Rundschnur als Hinterfüllung einschieben und mit Silikon dauerelastisch verfugen.

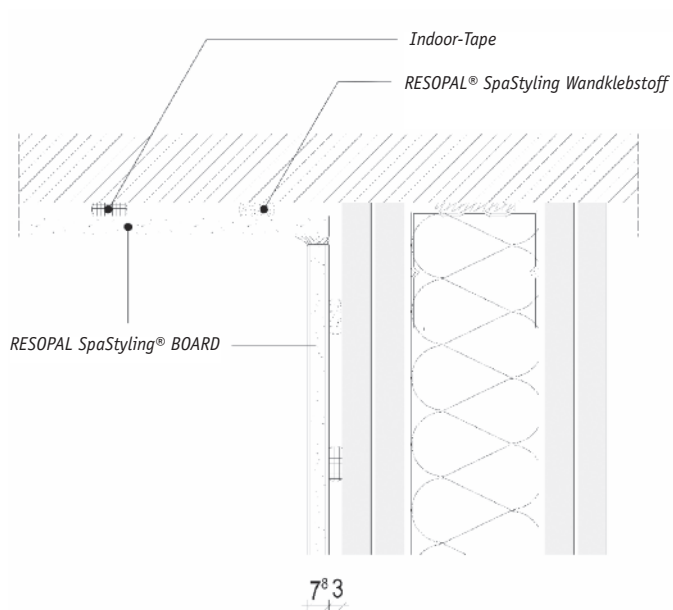

### Innenecke mit angefräster Nut- und Feder-Verbindung

- a) In die Fläche des ersten Boards eine 3 mm Nut einfräsen und an das zweite Board ein entsprechender Falz so anfräsen, dass eine 3 mm breite Feder entsteht.

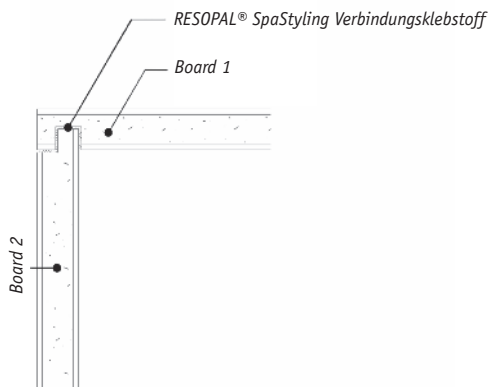

- b) Das erste **RESOPAL SpaStyling® BOARD** mit einem Abstand von ca. 3 mm (Klebstoffdicke) von der Wandinnenecke auf den ersten Wandschenkel kleben.
- c) In die Nut wird Klebstoff auf Basis von Hybrid oder PU eingegeben. Anschließend wird die angefräste Feder des zweiten Boards in die Nut eingeführt, die Boards zusammengefügt und das zweite Board auf den zweiten Wandschenkel geklebt.

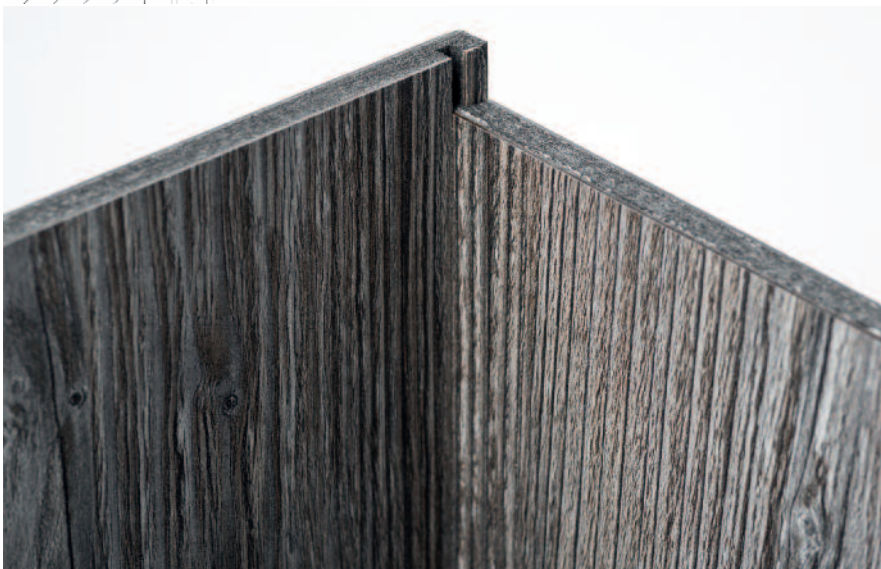
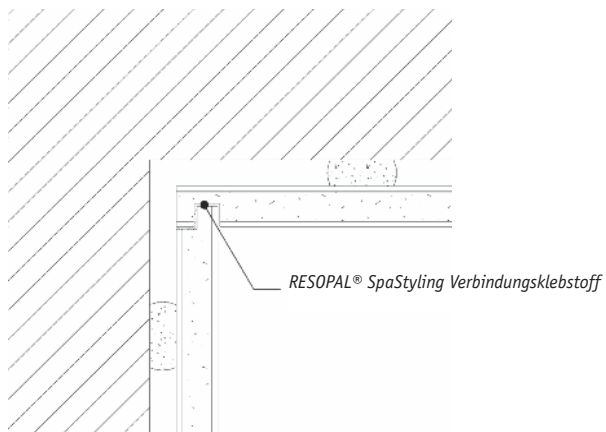

## Verarbeitungshinweise von RESOPAL SpaStyling®

### Außenecke mit Schmalflächenbekantung und angefräster Nut- und Feder-Verbindung

- a) Auf die Schmalfläche des ersten **RESOPAL SpaStyling® BOARDS** eine Kante aufbringen (siehe 5.4, S. 13).

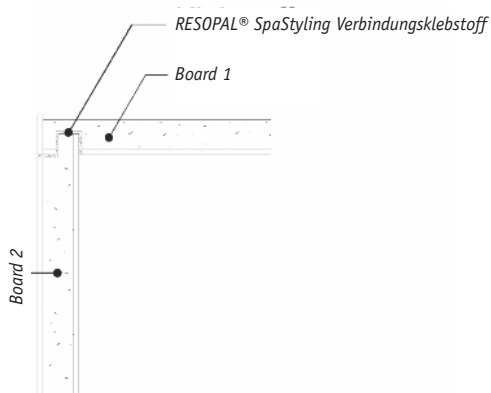

- b) In die Fläche des ersten Boards eine 3-mm-Nut einfräsen und an das zweite Board einen Falz anfräsen.
- c) Das erste **RESOPAL SpaStyling® BOARD** mit einem Überstand von ca. 10 mm (Boarddicke + Klebstoffauftrag) von der Außenecke der Wand auf den ersten Wandschenkel kleben.
- d) In die Nut **RESOPAL SpaStyling® Verbindungsklebstoff** geben. Die angefräste Feder von Board 2 in die Nut einführen, die Boards zusammenfügen und das Board 2 auf den zweiten Wandschenkel kleben.

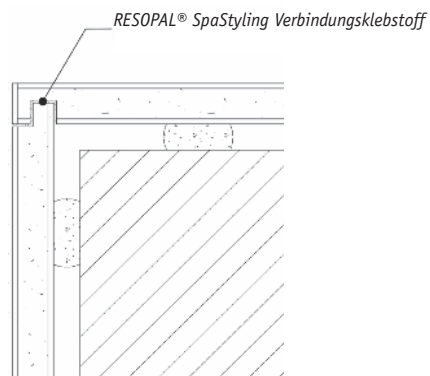

### Außenecke mit ausgefälztem Trägerwerkstoff

- a) Beim ersten **RESOPAL SpaStyling® BOARD** wird der Trägerwerkstoff komplett ausgefälzt, sodass nur das HPL einen Falz von ca. 15 mm Tiefe bildet.



- b) Das zweite **RESOPAL SpaStyling® BOARD** wird rechtwinkelig zum ersten **RESOPAL SpaStyling® BOARD** in den oben beschriebenen Falz eingeklebt. Hierbei wird das überstehende HPL von dem ersten Board mit der Schmalfläche von dem zweiten Board verklebt. Während des Abbindeprozesses des Klebstoffes wird die Fügung in einer Form oder unter Verwendung von Zwingen und Zulagen gehalten. Nach dem Abbinden des Klebstoffes wird das noch überstehende HPL mit einem Bündigfräser bündig gefräst.

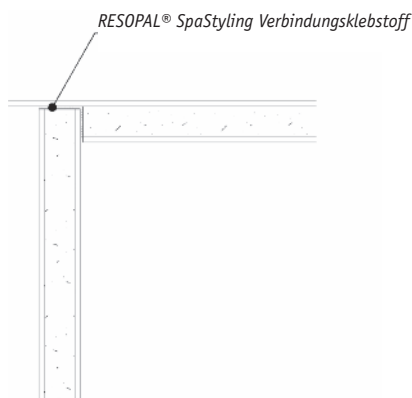

- c) Die vorgefertigte Außenecke (auf diese Art und Weise können auch ganze Formteile gefertigt werden) aus **RESOPAL SpaStyling® BOARD** wird anschließend mit **RESOPAL SpaStyling® Verbindungsklebstoff** auf die Wand oder auf den Wannenträger geklebt.

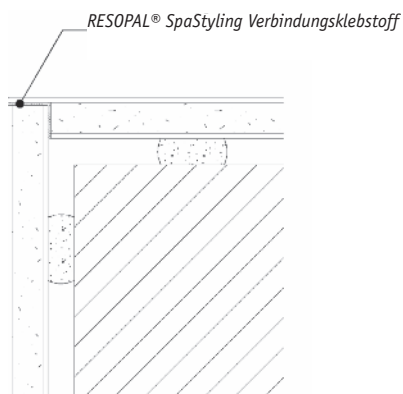

## Verarbeitungshinweise von RESOPAL SpaStyling®

### Ausführung von Innen- und Außen-Gehrungsecken mit RESOPAL SpaStyling®

RESOPAL SpaStyling® BOARD eignet sich auch, um Schalen für Vorwand-, Duschtassen- oder Wannerverkleidungen mit Innen- und Außenecken auf Gehrung vorzufertigen.

a)



Die Plattenenden von RESOPAL SpaStyling® BOARD werden mit Hilfe einer Kreissäge bzw. einer Handkreissäge auf Gehrung geschnitten. Mit einem Klebeband werden die Gehrungen auf den Außenseiten verbunden.

b)



RESOPAL SpaStyling® Verbindungsklebstoff wird in die offene Gehrung gegeben.

c)



Die Plattenteile werden nun zusammengeklappt und während des Abbindens des Klebstoffes mit Hilfe von Klebeband und/oder Zwingen gehalten. Die vorgefertigten Schalen aus **RESOPAL SpaStyling® BOARD** werden anschließend mit **RESOPAL SpaStyling® Verbindungsklebstoff** auf die Vorwand oder auf Wannenträger geklebt.

#### Ausführung von Innen- und Außenecken mit marktüblichen Profilen

Für die Gestaltung von Innen- und Außenecken mit **RESOPAL SpaStyling®** können auch handelsübliche Profile (z. B. Schlüter-Schiene) verwendet werden. Hierbei ist darauf zu achten, dass die Fuge zwischen dem Profil und der Schmalfläche des **RESOPAL SpaStyling® BOARDS** versiegelt wird, um die Dichtigkeit der Fuge zu gewährleisten.

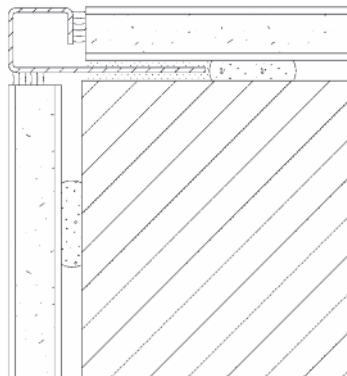
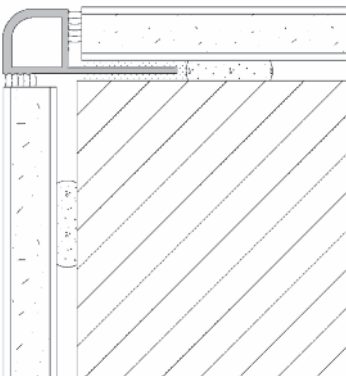

## Verarbeitungshinweise von RESOPAL SpaStyling®

### 8.4 Montage von RESOPAL SpaStyling® SHOWER ELEMENTS

#### Allgemeines

RESOPAL SpaStyling® SHOWER ELEMENTS werden auf Maß geliefert und dürfen somit nicht mehr gekürzt werden.

Die benötigten Dichtbänder für die wasserdichten Anschlüsse an Wand und Boden sind schon in das RESOPAL SpaStyling® SHOWER ELEMENT integriert. Für den Einbau der RESOPAL SpaStyling® SHOWER ELEMENTS muss ein ebener, sauberer, tragfähiger, schwingungsfreier und für die Verklebung geeigneter Untergrund vorhanden sein.

#### Montage von RESOPAL SpaStyling® SHOWER ELEMENTS mit zentralem/dezentralem Abfluss

##### 1. Festlegen der Einbauhöhe

Je nach Größe der Duschelemente variiert der Gesamtaufbau des Elementes, denn je größer die Elemente, umso dicker werden diese im Randbereich aufgrund des Gefälles. Deshalb muss vor Einbau bei jedem RESOPAL SpaStyling® SHOWER ELEMENT die gesamte Aufbauhöhe gemessen werden. (Abbildung 1.1-1.2)

##### 2. Einbringen von Randdämmstreifen

Umlaufend an allen vier Seiten sollten Randdämmstreifen zur Schallentkopplung eingebaut werden.

##### 3. Festlegung der Ablaufmitte

Setzen Sie das RESOPAL SpaStyling® SHOWER ELEMENT in die Aussparung ein und kennzeichnen Sie den Ablaufmittelpunkt. (Abbildung 3)



Abb. 1.1



Abb. 1.2

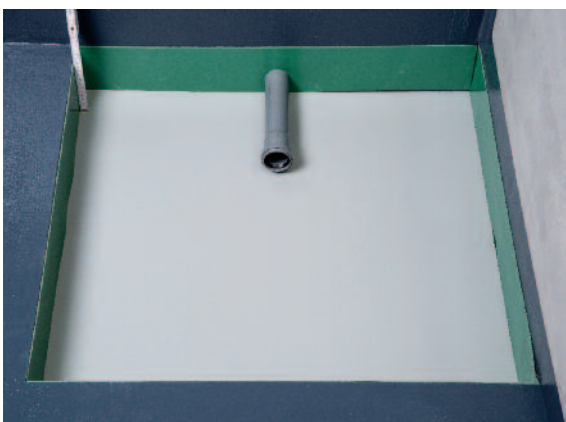
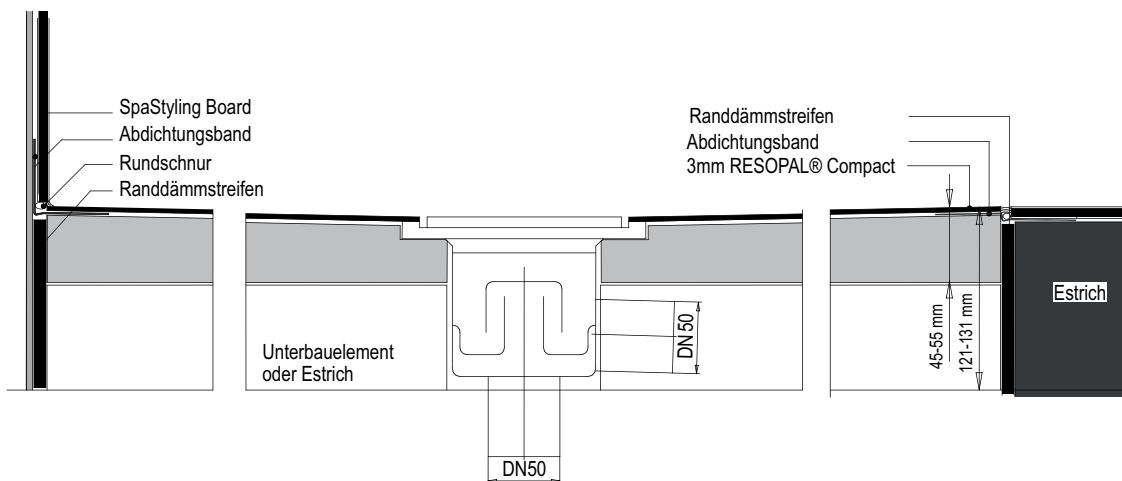

Abb. 3

#### 4. Unterbauelement

Die unter Punkt 1. ermittelte Höhendifferenz wird mit Unterbauelementen ausgeglichen.

#### 5. Vorbereitung der Unterbauelemente

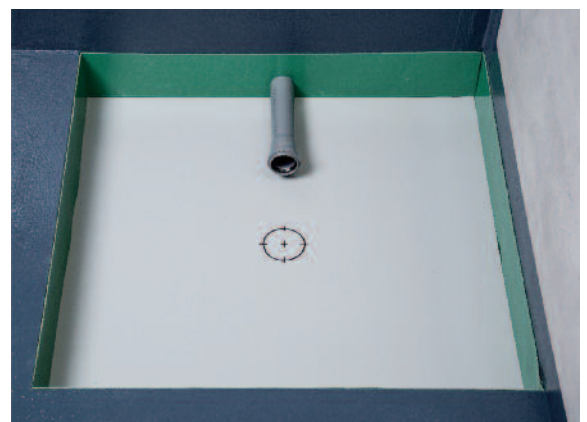
Bauen Sie den Ablauf über dem gekennzeichneten Ablaufmittelpunkt so ein, dass nach der Montage des Duschsystems die Ablaufgarnitur montiert werden kann, ggfs. den Ablaufstrang unterbauen. Der Ablauf und der Ablaufstrang müssen aus dem Unterbauelement ausgeschnitten werden (Achtung: Die Aussparung darf nicht breiter als 12 cm sein).

#### 6. Vorbereitung des Untergrundes

Die Unebenheiten des Untergrundes können mit Fliesenklebstoff ausgeglichen werden, sodass Sie das **RESOPAL SpaStyling® SHOWER ELEMENT** zusammen mit dem Unterbauelement auf einen waagerechten Untergrund kleben und das **RESOPAL SpaStyling® SHOWER ELEMENT** und der angrenzende Fußboden flächenbündig sind. Tragen Sie nun den Fliesenklebstoff auf den Untergrund auf und setzen Sie das **RESOPAL SpaStyling® SHOWER ELEMENT** ein. (Abbildung 6.1 – 6.2)

#### 7. Einsetzen des RESOPAL SpaStyling® SHOWER ELEMENTS

Die Vorgehensweise des Einsetzens bei **RESOPAL SpaStyling® SHOWER ELEMENTS** mit zentralem oder dezentralem Ablauf oder mit Ablaufrinne ist gleich. Setzen Sie den Dichtring auf die Ablaufgarnitur und überprüfen Sie nochmals die Höhe der Ablaufgarnitur. Klappen Sie die an dem **RESOPAL SpaStyling® SHOWER ELEMENT** befindlichen Dichtbänder nach oben, sodass Sie bei der Montage nicht stören. Geben Sie auf das oberste Unterbauelement vollflächig den Fliesenkleber an. Bauen Sie das **RESOPAL SpaStyling® SHOWER ELEMENT** in Waage ein und beschweren die Fläche mit einem Gewicht (Zementsack) oder setzen einen Deckenspezitzer auf eine geeignete Unterlage. Im Anschluß muss die Gefällelinie zum Abfluss nochmals überprüft werden. (Abbildung 7.1 – 7.2)

Achtung: Der Anschluss des Abflusses und die Dichtheitsprüfung müssen von einem Fachbetrieb durchgeführt werden!

#### 8. Verbundabdichtung

Anschlüsse zu angrenzenden Bauteilen und Durchdringungen erfordern eine besondere Sorgfalt bei der Abdichtung. Die angebrachten Dichtbänder müssen in den Anschlüssen noch in die feuchte Verbundabdichtung eingebettet und erneut überstrichen werden. Anschlüsse zu Boden und Wand. Nach dem Aushärten des Klebstoffes passen Sie die Dichtbänder an die jeweilige Bausituation an. Beachten Sie, dass bei den aufsteigenden Anschlüssen mindestens eine 3 mm große Fuge zwischen **RESOPAL SpaStyling® BOARD** und dem **RESOPAL SpaStyling® SHOWER ELEMENT** bleiben muss und zwischen dem angrenzenden Boden und dem **RESOPAL SpaStyling® SHOWER ELEMENT** mindestens eine 4 mm breite Fuge. Anschließend werden diese wie in der Darstellung unten abgedichtet. (Abbildung 8.1 – 8.2)



Abb. 5



Abb. 6.1

## Verarbeitungshinweise von RESOPAL SpaStyling®

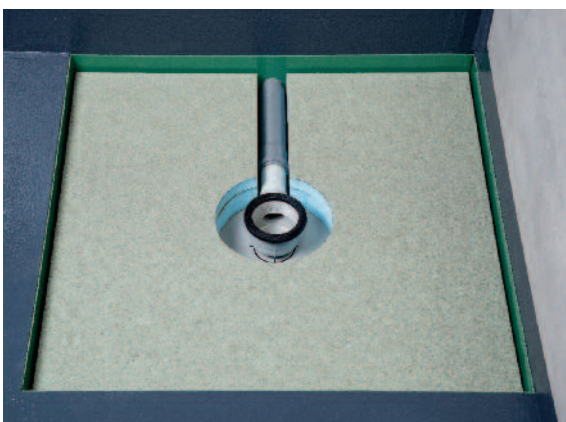

Abb. 6.2



Abb. 7.1

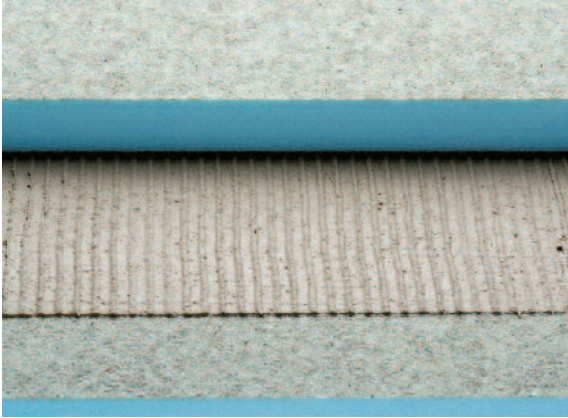

Abb. 7.2



Abb. 8.1



Abb. 8.2

### Anschlüsse zu Boden und Wand

Nach dem Aushärten des Klebstoffes passen Sie die Dichtbänder an die jeweilige Bausituation an. Beachten Sie, dass bei den aufsteigenden Anschlüssen mindestens eine 3 mm große Fuge zwischen **RESOPAL SpaStyling® BOARD** und dem **RESOPAL SpaStyling® SHOWER ELEMENT** bleiben muss und zwischen **RESOPAL SpaStyling® FLOOR** und **RESOPAL SpaStyling® SHOWER ELEMENT** mindestens eine 4 mm breite Fuge. Anschließend werden diese wie in der Darstellung unten abgedichtet.

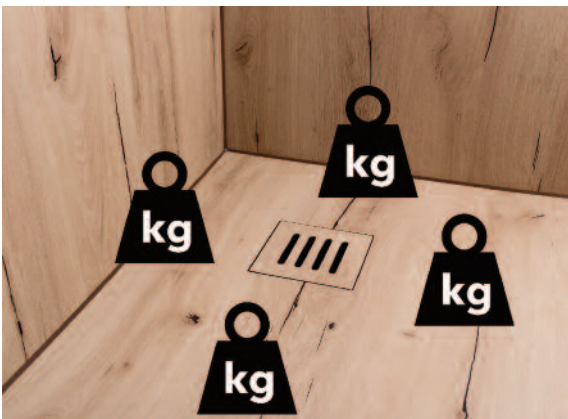
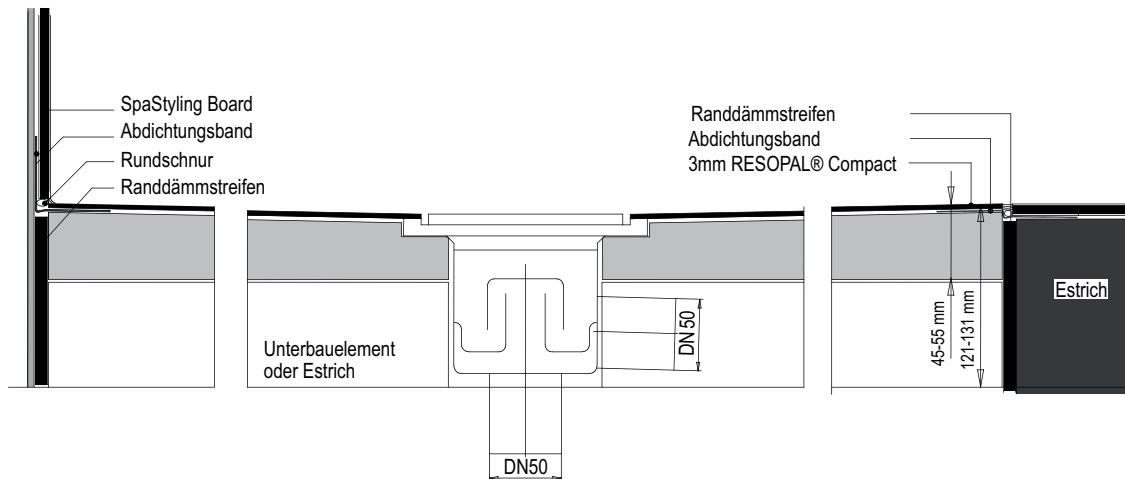

Anschluss zwischen **RESOPAL SpaStyling® BOARD** und **RESOPAL SpaStyling SHOWER ELEMENT** (links) und zwischen **RESOPAL SpaStyling® FLOOR** und **RESOPAL SpaStyling® SHOWER ELEMENT** (rechts)

### Montage von RESOPAL SpaStyling® SHOWER ELEMENTS mit Abflusrinne

Die Montage des **RESOPAL SpaStyling® SHOWER ELEMENTS** mit Abflusrinne unterscheidet sich nur geringfügig von der Montage des **RESOPAL SpaStyling® SHOWER ELEMENTS** mit zentralem/dezentralem Abfluss.

In Ergänzung zum Punkt 8.5 (S. 38) werden unter diesem Punkt die Hinweise zur Montage des **RESOPAL SpaStyling® SHOWER ELEMENTS** mit Abflusrinne gegeben. Wenn nicht anders erwähnt, gelten die unter 8.5 (S. 38) aufgeführten Beschreibungen.

Nachdem die Einbauhöhe festgelegt, bei Bedarf der Höhenunterschied ausgeglichen und der Ablauf montiert wurde, kann das **RESOPAL SpaStyling® SHOWER ELEMENT** montiert werden. Bei dem oben beschriebenen System wird das **RESOPAL SpaStyling® SHOWER ELEMENT** durch eine Schraubverbindung mit dem Abflusssystem zusammengefügt. Anschließend wird das **RESOPAL SpaStyling® SHOWER ELEMENT** mit Rinne in weiteren Schritten wie oben beschrieben waagrecht eingebaut und mit dem Untergrund verklebt.

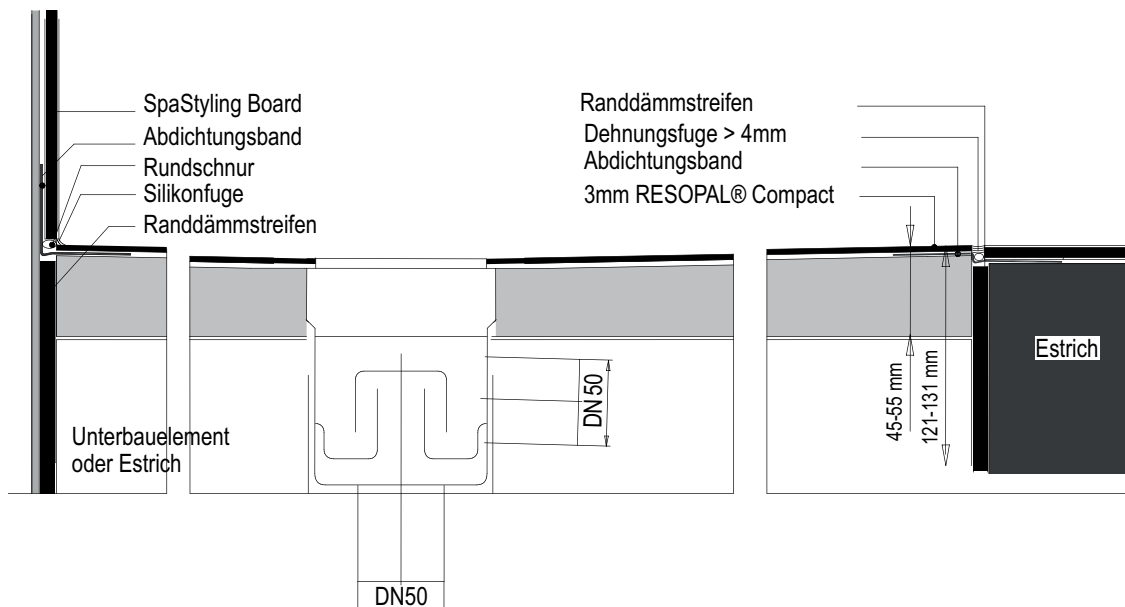

## Verarbeitungshinweise von RESOPAL SpaStyling®

### Montagevorschlag für die nicht flächenbündige Montage von RESOPAL SpaStyling® SHOWER ELEMENTS

Die auf S. 38 bis 41 beschriebenen Montageschritte beziehen sich auf den flächenbündigen Einbau von RESOPAL SpaStyling® SHOWER ELEMENTS. Dieser ist aber gerade bei Umbauten oder bei der Renovierung aufgrund einer zu geringen Aufbauhöhe des Estrichs oder der nicht optimalen Abflussmöglichkeit nicht immer möglich. In diesen Fällen können die RESOPAL SpaStyling® SHOWER ELEMENTS mit einem höheren Aufbau dennoch verbaut werden. Allerdings entsteht dabei eine geringe Stufe.

Hier einige ergänzende Hinweise zum Punkt 8.5 (Montage von RESOPAL SpaStyling® SHOWER ELEMENTS mit zentralem/dezentralem Abfluss, S. 38):

- Die mindestens benötigte Aufbauhöhe festlegen.
- Den benötigten Aufbau mit Unterbauelementen (siehe S. 40), einem Beton-Estrich (vgl. S. 40 – hier wird eine Schalung erforderlich sein) oder anderen Baumaterialien herstellen. Der Platz für den Abfluss muss in diesem Bereich freigehalten werden.
- Der so entstandene Untergrund muss für die Verklebung mit dem RESOPAL SpaStyling® SHOWER ELEMENT horizontal (nivelliert), eben, sauber, tragfähig und schwingungsfrei sein.
- Die weiteren Montageschritte unter 8.5 (S. 38) berücksichtigen.
- Nach der Verklebung des RESOPAL SpaStyling® SHOWER ELEMENTS passen Sie die Dichtbänder an die jeweilige Bausituation an. An der vorderen und seitlichen Stufenbildung müssen die Dichtbänder übergangslos in die Verbundabdichtung des Bodens eingearbeitet werden.
- Anschließend kann der entstandene Aufbau/-Stufenbildung mit Hilfe von Kantprofilen oder bestehenden Profilen (z. B. Schlüter-Schiene) und mit RESOPAL SpaStyling® BOARD verkleidet werden (siehe Zeichnung).
- Fugen und Übergänge an den Profilen dauerelastisch verfugen.

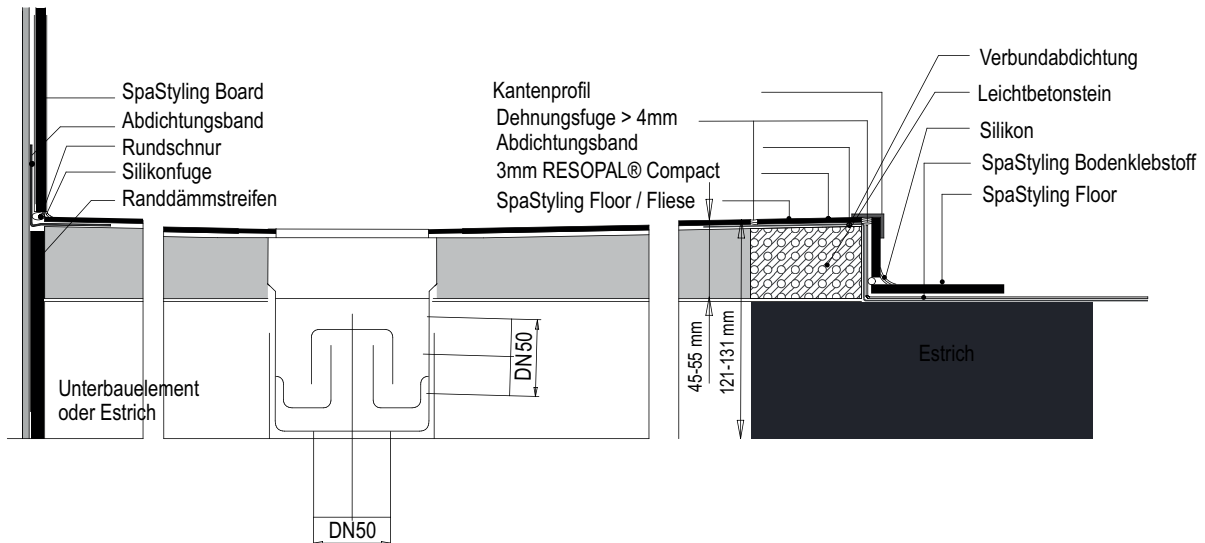

## Zubehör

### 9.1 RESOPAL SpaStyling® Profile

#### Abschlussprofil (L-Profil)

Das RESOPAL SpaStyling® Abschlussprofil (L-Profil) ist ein silbern glänzendes Aluminiumprofil.

#### 1. Einsatzgebiet

Das RESOPAL SpaStyling® Abschlussprofil (L-Profil) ist ein Aluminiumprofil zur Bekantung der Schmalflächen von RESOPAL SpaStyling® BOARD.

#### 2. Verarbeitung

In die Profilöffnungen des RESOPAL SpaStyling® Abschlussprofil (L-Profil) RESOPAL SpaStyling® Verbindungsklebstoff geben. Die Menge des Klebstoffes muss genau dosiert werden. Anschließend wird das Profil an der Längsseite des RESOPAL SpaStyling® BOARDS auf dieses angeschoben und mit einem Klebeband bis zur vollständigen Aushärtung fixiert. Die Verbindung zwischen Profil und RESOPAL SpaStyling® BOARD muss wasserdicht ausgeführt werden. Verbindungsklebstoff, der aus den Profilen ausgequollen ist, muss sofort von der Oberfläche entfernt werden.

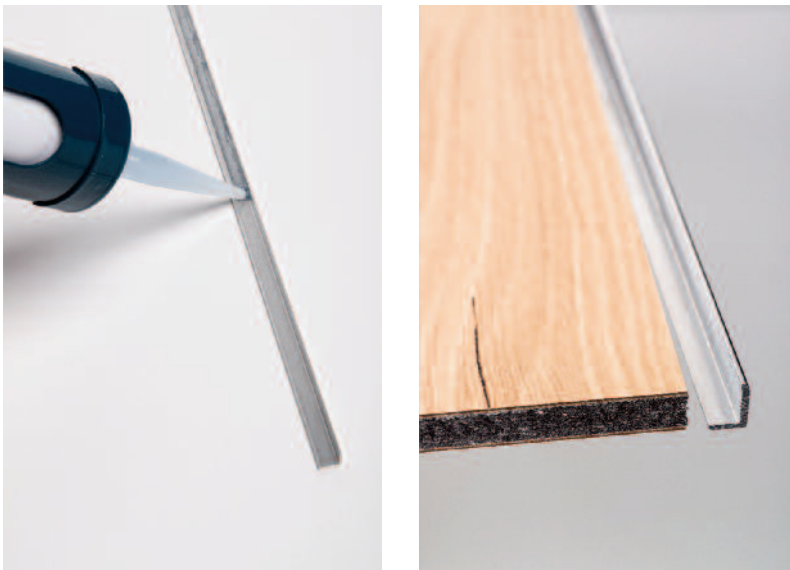

#### 3. Querschnitt L-Profil – Länge 3050 mm

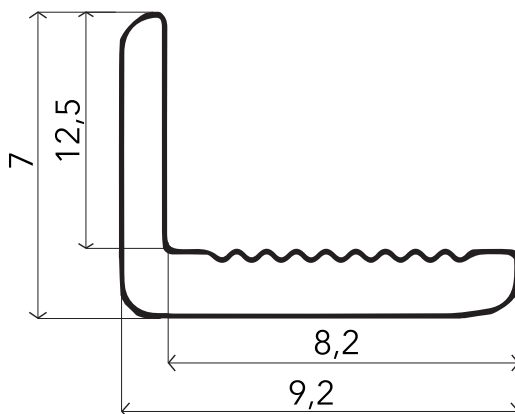

### Verbindungsprofil (H-Profil)

Das **RESOPAL SpaStyling® Verbindungsprofil** (H-Profil) ist ein silbern glänzendes Aluminiumprofil.

#### 1. Einsatzgebiet

Das **RESOPAL SpaStyling® Verbindungsprofil** (H-Profil) ist ein Aluminiumprofil zur Verbindung von zwei **RESOPAL SpaStyling® BOARDS**.

#### 2. Verarbeitung

In die Profilöffnungen des **RESOPAL SpaStyling® Verbindungsprofils** (H-Profil) **RESOPAL SpaStyling® Verbindungsklebstoff** geben. Die Menge des Klebstoffs muss genau dosiert werden. Anschließend wird das Profil an der Längsseite des **RESOPAL SpaStyling® BOARDS** auf dieses aufgeschoben. Die Verbindung zwischen Profil und **RESOPAL SpaStyling® BOARD** muss wasserdicht ausgeführt werden. Verbindungsklebstoff, der aus den Profilen ausgequollen ist, muss sofort von der Oberfläche entfernt werden.



#### 3. Querschnitt H-Profil – Länge 3050 mm

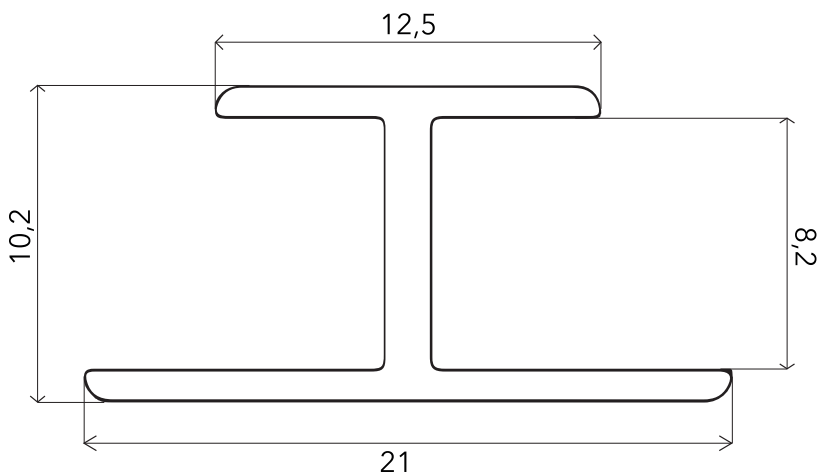

### Eckprofil (Innen- und Außenecke)

Das **RESOPAL SpaStyling® Eckprofil** (Innen- und Außenecke) ist ein silbern glänzendes Aluminiumprofil.

#### 1. Einsatzgebiet

Das **RESOPAL SpaStyling® Eckprofil** (Innen- und Außenecke) ist ein Aluminiumprofil zur Ausführung von Innen- und Außenecken von **RESOPAL SpaStyling® BOARDS**.

#### 2. Verarbeitung

In die Profilöffnung des **RESOPAL SpaStyling® Eckprofils** (Innen- und Außenecke) **RESOPAL SpaStyling® Verbindungsklebstoff** geben. Die Menge des Klebstoffs muss genau dosiert werden. Anschließend wird das Profil an der Längsseite des ersten **RESOPAL SpaStyling® BOARDS** auf dieses aufgeschoben. Die Verbindung zwischen Profil und der **RESOPAL SpaStyling® BOARDS** muss wasserdicht ausgeführt werden. Profilklebstoff, der aus den Profilen ausgequollen ist, muss sofort von der Oberfläche entfernt werden. In die Profilöffnung des zweiten Schenkels des **RESOPAL SpaStyling® Eckprofils** wird nun ebenfalls Profilklebstoff gegeben.



Das zweite **RESOPAL SpaStyling® BOARD** wird vor der Wand auf 3 mm Distanzhalter aufgesetzt, in das Eckprofil eingeschoben und anschließend in das Klebett gedrückt. Die Verbindung zwischen Profil und der **RESOPAL SpaStyling® BOARD** muss wasserdicht ausgeführt werden. Profilklebstoff, der aus den Profilen ausgequollen ist, muss sofort von der Oberfläche entfernt werden.

#### 3. Querschnitt L-Profil – Länge 3050 mm

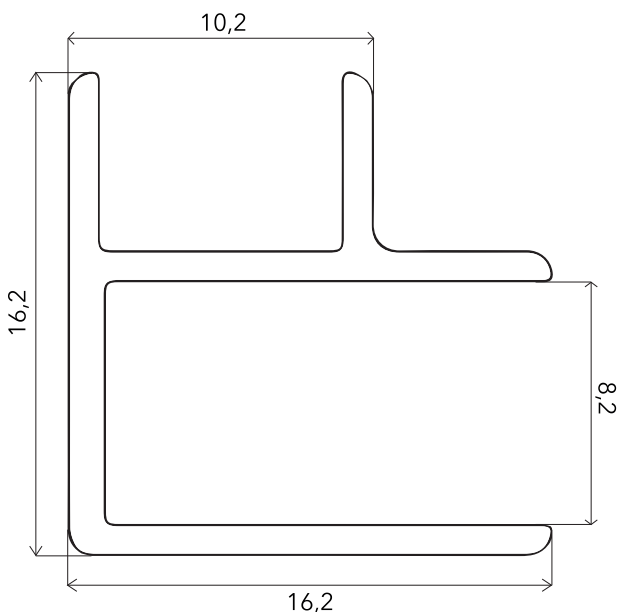

## 9.2 RESOPAL SpaStyling® Klebstoff



### RESOPAL SpaStyling® Wandklebstoff

**RESOPAL SpaStyling® Wandklebstoff** ist ein schnellhärtender, elastischer 1-Komponenten Dicht- und Klebstoff auf Basis eines MS-Hybrid-Polymers mit beschleunigter Anfangshaftung (High Tack), feuchtigkeitshärtend, neutral vernetzend und geruchlos. Des Weiteren ist dieser Klebstoff frei von Lösungsmittel, Silikon und Isocyanat. **RESOPAL SpaStyling® Wandklebstoff** ist der empfohlene Klebstoff für die streifenweise Klebung von **RESOPAL SpaStyling® BOARD** auf den verschiedensten Wanduntergründen.

#### 1. Einsatzgebiet

**RESOPAL SpaStyling® Wandklebstoff** ist der empfohlene Klebstoff für die streifenweise Klebung von **RESOPAL SpaStyling® BOARD** auf den verschiedensten Wanduntergründen. Der Klebstoff eignet sich gut für die Klebung auf den Untergründen Fliese, Keramik, Stein, Gipskarton- und Gipsfaserplatte, Metall, Beton und Holzwerkstoff. Ein (Unter-)stützen der Klebeverbindung ist in der Regel nicht mehr erforderlich, denn der Klebstoff klebt und hält sofort.

#### 2. Untergrundvorbereitung

Zur Erzielung guter Ergebnisse muss der Wanduntergrund den anerkannt geltenden Regeln des Fachs und entsprechend dem Stand der Technik tragfähig, eben, sauber, trocken, staub-, öl- und fettfrei sein. Bei vielen sauberen Materialoberflächen und Wanduntergründen wird eine gute Haftung auch ohne Haftvermittler erzielt. Jedoch sollte die Haftung auf dem jeweiligen Untergrund durch eine Klebprobe im Vorfeld geprüft werden. Bei porösen, saugfähigen und schwierigen Untergründen wird immer vorab der Einsatz von Haftvermittlern/Primern empfohlen.

#### 3. Verarbeitung

##### 3.1 Allgemeine Hinweise

- kann direkt aus der Kartusche mittels geeigneter Pistole (Hand-, Druckluft-, Akkupistole) verarbeitet werden
- bei Verklebungen wird das Auftragen mittels beigelegter Dreiecksdüse empfohlen
- je nach Klebefläche, Materialausdehnungen, Spannungen und mechanischen Belastungen wird eine Schichtdicke von 1 – 6 mm empfohlen
- die Verklebung muss innerhalb der Verarbeitungszeit erfolgt sein
- ein Unterstützen der verklebten Teile ist in der Regel nicht notwendig
- nicht ausgehärteter Klebstoff kann mittels Reinigungsalkohol oder Isopropanol entfernt werden
- ausgehärteter Klebstoff kann nur mechanisch entfernt werden

### 3.2 Klebung von RESOPAL SpaStyling® BOARD auf Wanduntergründen

Bei der streifenweisen Verklebung muss berücksichtigt werden, dass der Abstand zwischen den Klebstoffraupen maximal 250 mm und zwischen Klebstoffraupe und Plattenrand maximal 30 mm beträgt. Des Weiteren muss beachtet werden, dass das RESOPAL SpaStyling® BOARD in den Bereichen der Wand, an der später Gegenstände (Waschbecken, WC etc.) befestigt werden, nicht hohl ist.

#### RESOPAL SpaStyling® Verbindungsklebstoff

**RESOPAL SpaStyling® Verbindungsklebstoff** ist ein elastischer, transparenter und schwundarmer 1-Komponenten Dicht- und Klebstoff auf Basis eines MS-Hybrid-Polymers, feuchtigkeitshärtend, neutral vernetzend und geruchlos. Des Weiteren ist dieser Klebstoff frei von Lösungsmitteln, Silikon und Isocyanat. **RESOPAL SpaStyling® Verbindungsklebstoff** ist der empfohlene Klebstoff für die Klebung von Verbindungen von RESOPAL SpaStyling® BOARD untereinander (z.B. Nut und Feder- oder Gehrungs- Verbindungen) oder für die Verbindung von RESOPAL SpaStyling® BOARD mit RESOPAL SpaStyling® Profilen.

#### 1. Einsatzgebiet

**RESOPAL SpaStyling® Verbindungsklebstoff** ist der empfohlene Klebstoff für die Klebung von Verbindungen von RESOPAL SpaStyling® BOARD untereinander (z.B. Nut und Feder- oder Gehrungs- Verbindungen) oder für die Verbindung von RESOPAL SpaStyling® BOARD mit RESOPAL SpaStyling® Profilen. Der Klebstoff klebt dauerhaft und transparent Metall, Kunststoff, Styropor, XPS Hartschaum, Glas, Keramik, Natur- und Kunststein, Beton, Putz, Holzwerkstoff.

#### 2. Vorbereitung der Fügeiteile

Zur Erzielung guter Ergebnisse müssen die Fügeiteile tragfähig, sauber, staub-, öl- und fettfrei sein. Eine Reinigung mittels Reinigungsalkohol, Isopropanol oder Aceton wird empfohlen. Bei diversen Materialien wird eine gute Haftung auch ohne Haftvermittler erzielt. Jedoch sollte die Haftung auf dem jeweiligen Untergrund durch eine Klebprobe im Vorfeld geprüft werden.

#### 3. Verarbeitung

##### 3.1 Allgemeine Hinweise

- kann direkt aus der Kartusche mittels geeigneter Pistole (Hand-, Druckluft-, Akkupistole) verarbeitet werden
- Düsenspitze entsprechend der Fügeiteile zuschneiden
- je nach Klebefläche, Materialausdehnungen, Spannungen und mechanischen Belastungen wird eine Schichtdicke von 1 – 6 mm empfohlen
- vollautomatische Dosierung ist möglich
- bei diffusionsoffenen Substraten kann die Masse mittels Zahnpachtel großflächig aufgetragen werden
- die Verklebung muss innerhalb der Verarbeitungszeit erfolgt sein
- nicht ausgehärteter Klebstoff kann mittels Reinigungsalkohol oder Isopropanol entfernt werden
- ausgehärteter Klebstoff kann nur mechanisch entfernt werden
- unter UV-Licht kann die ursprüngliche Transparenz verloren gehen

##### 3.2 Verbindung von RESOPAL SpaStyling® BOARD untereinander und mit RESOPAL SpaStyling® Profilen

Die Verbindung von RESOPAL SpaStyling® BOARDS untereinander (z.B. Nut- und Feder- oder Gehrungs- Verbindungen) und die Verbindung zwischen RESOPAL SpaStyling® BOARD mit RESOPAL SpaStyling® Profilen muss wasserdicht ausgeführt werden. Dazu wird der Klebstoff in jede Nut (auf die Nutwangen) der beiden zu verbindenden RESOPAL SpaStyling® BOARDS bzw. in die Profillöffnungen eingebracht. Die Menge des Klebstoffes muss genau dosiert werden. Klebstoffe, die ausgequollen sind, bzw. Klebstoffreste auf der Oberfläche müssen sofort entfernt werden.

### **RESOPAL SpaStyling® Bodenklebstoff**

**RESOPAL SpaStyling® Bodenklebstoff** ist ein elastischer 1-k Klebstoff auf Basis eines MS-Hybrid Polymers, der feuchtigkeitshärtend und neutral vernetzend ist. Des Weiteren ist dieser Klebstoff frei von Lösungsmittel, Silikon, Isocyanat und Wasser. **RESOPAL SpaStyling® Bodenklebstoff** ist der empfohlene Klebstoff für die vollflächige Klebung von **RESOPAL SpaStyling® FLOOR** auf den verschiedensten Untergründen.

#### **1. Einsatzgebiet**

**RESOPAL SpaStyling® Bodenklebstoff** ist der empfohlene Klebstoff für die vollflächige Klebung von **RESOPAL SpaStyling® FLOOR** auf den verschiedensten Untergründen im Innenbereich. Der Klebstoff gewährleistet einen guten und dauerhaften Verbund des Bodenpanels zu den Untergründen Zementestrich, Anhydrit, Fließanhydrit, Beton, Terrazzo, Gipsfaserplatte und Holzwerkstoff. Grundsätzlich ist der Klebstoff auch für die Klebung auf Fußbodenheizung bis zu einer Oberflächentemperatur von 26°C geeignet.

#### **2. Untergrundvorbereitung**

Der Untergrund muss den einschlägigen nationalen Normen (z.B. DIN 18365 Bodenbelagsarbeiten) und Richtlinien, sowie den anerkannten Regeln des Fachs entsprechen. Der Untergrund muss zug- und druckfest, ausreichend oberflächenfest, rissfrei, sauber, eben, dauer trocken sowie frei von Trennmitteln sein. Klebstoffrückstände müssen vollständig entfernt werden. Vor Beginn der Verlegearbeiten muss die Restfeuchte im Untergrund kontrolliert werden und den Vorgaben für **RESOPAL SpaStyling® FLOOR** entsprechen.

Anhydritfließestriche (AFE) müssen vor dem Verkleben geschliffen und sorgfältig gereinigt werden. Die Verwendung einer Grundierung ist nicht notwendig. Bei abgesandetem Gussasphalt sind Vorversuche unbedingt notwendig.

Untergründe, die einer Feuchtigkeitsbeanspruchung (z.B. in Bädern) unterliegen, müssen zusätzlich vor der Klebung mit einer Verbundabdichtung vorbehandelt werden.

#### **3. Verarbeitung**

##### **3.1 Allgemeine Hinweise**

- Mit einem gezahnten Spachtel die Masse gleichmäßig auf den Untergrund auftragen, das **RESOPAL SpaStyling® FLOOR** sofort in das Klebstoffbett einlegen und gründlich anklopfen.  
Klebstoffflecken auf der HPL Oberfläche müssen sofort mit z.B. Reinigungsalkohol oder Isopropanol entfernt werden.
- empfohlene Spachtelzahnung TKB-Zahnform B3 – B5; Verbrauch ca. 800 - 1000 g/m<sup>2</sup>
- Die genannte Zahnung gilt als Hilfestellung, eine endgültige Auswahl der Zahnung kann nur baustellenbezogen getroffen werden, da sie sich nach der Ebenheit des Untergrundes, Länge des **RESOPAL SpaStyling® FLOOR** richtet.  
Es ist auf jeden Fall für eine ausreichende Benetzung der Rückseite des **RESOPAL SpaStyling® FLOOR** zu achten.
- der geklebte **RESOPAL SpaStyling® FLOOR** ist nach 24 bis 48 Stunden belastbar

## Gesundheitsaspekte bei der Anwendung

Die Bearbeitung von **RESOPAL SpaStyling®**-Produkten, bzw. des eingesetzten Trägerwerkstoffes auf Basis von Glasfasern und Polypropylen ist gesundheitlich unbedenklich.

### Gesundheitliche Aspekte:

Die Fähigkeit einer Faser, bei Einatmung durch den Menschen das untere Lungengewebe zu erreichen, steht in direktem Zusammenhang mit dem Durchmesser der Fasern. Atembare Fasern haben einen Durchmesser unter 3 µm. Fasern mit einem Durchmesser von mehr als 3 µm erreichen nicht den unteren Atemtrakt und können daher keine ernsthaften Lungenerkrankungen verursachen. Treffen diese auf die Flächen der oberen Atemwege, können sie von dort rasch aus dem Körper entfernt werden.

Da der Faserdurchmesser der Fasern in dem Glasfaser-Polypropylen-Trägermaterial von **RESOPAL SpaStyling®**-Produkten deutlich über 10 µm liegt, können diese die Atemwege wie oben beschrieben nicht schädigen. Textilglasfasern, wie sie zur Verstärkung bei dem Trägerwerkstoff verwendet werden, wurden im Juni 1987 vom Internationalen Krebsforschungszentrum (IARC) als nicht klassifizierbar hinsichtlich einer krebserregenden Wirkung auf den Menschen eingestuft [1, 2].

### Bearbeitung:

Beim Sägen, Bohren und Fräsen des Glasfaser-Polypropylen-Trägermaterials können lose Fasern anfallen. Allerdings haben mehrere Studien [1] über Glasfasern nachgewiesen, dass durch die Zerspannung (beim Sägen, Bohren und Fräsen) der Durchmesser der Fasern nie abnimmt, sondern sich immer nur die Faserlänge ändern kann. Somit entstehen bei Faserbruch immer Fasern mit gleichem Durchmesser, aber mit einer geringeren Länge. Dadurch besteht niemals die Gefahr, dass die Bruchstücke (Staub) lungengängig werden.

Zwar ist es unwahrscheinlich, dass Fasern mit einem Durchmesser von mehr als 3 µm eingeatmet werden, jedoch können Fasern mit einem Durchmesser von mehr als 4 bis 5 µm Reizungen an Haut, Augen, Nase und Rachen hervorrufen. Es handelt sich hierbei aber nicht um eine allergische Reaktion, sondern um eine einfache mechanische Reizung, die durch eine gute persönliche Schutzausrüstung unter Kontrolle gehalten werden kann [1, 2].

## Wartung, Pflege und Reinigung

RESOPAL®-Platten (dekorative Hochdruck-Schichtpressstoffplatten nach EN 438) sind anspruchlos und bedürfen wegen ihrer widerstandsfähigen und hygienisch dichten Oberfläche keiner besonderen Pflege. Die Reinigungsempfehlungen gelten für Oberflächenverunreinigungen, die bei allgemeinem Gebrauch, bei der Ver- und Bearbeitung sowie Montage von **RESOPAL SpaStyling®** entstehen.

### Reinigung allgemein:

Leicht verschmutzte Platten werden mit einem weichen, sauberen und gegebenenfalls angefeuchteten Tuch gereinigt. Stärkere Verschmutzungen können mit einer warmen Seifen- bzw. Waschmittellauge oder mit einem handelsüblichen Reinigungsmittel, gegebenenfalls nach längerer Einwirkdauer entfernt werden. Verbleibende Rückstände lassen sich im Allgemeinen mit organischen Lösemitteln wie z. B. Ethanol, Aceton, Waschbenzin oder Nagellackentferner lösen.

Als Reinigungshilfsmittel sind nur saubere, weiche Tücher, weiche Schwämme oder weiche Bürsten zu benutzen! Pflegewachse oder Poliermittel dürfen nicht aufgetragen werden; sie hinterlassen einen Belag auf RESOPAL®-Oberflächen. Durch diesen Belag verändern sich die typischen Oberflächeneigenschaften.

Festhaftende Kalkverunreinigungen können mit warmer, zehnpromzentiger Essig- oder Zitronensäure beseitigt werden. Anschließend muss mit klarem, warmem Wasser nachgewischt werden.

### Wichtiger Hinweis:

**Es dürfen nur Reinigungsmittel verwendet werden, die keine schleifenden, keine stark sauren oder keine stark bleichenden Bestandteile enthalten! Keine Hochdruckreiniger und Dampfstrahler für die Reinigung von RESOPAL SpaStyling®-Produkten verwenden.**

[1] J. R. Bender, C.W. Axten „Gesundheitliche Aspekte der Verwendung von Textilglasfasern zur Verstärkung“, Technical Association of the Pulp and Paper Industry, Marco Island, Florida, May 07, 1989.

[2] Vereinigung der europäischen Glasfaserhersteller „Endlosfilament-Glasfasern und ihr Einfluss auf die Gesundheit“

## Abfallentsorgung und Energierückgewinnung

Reste und Abfälle von **RESOPAL SpaStyling®**-Produkten eignen sich aufgrund ihres hohen Heizwerts (18 bis 20 MJ/kg) besonders gut für die thermische Verwertung. Sie verbrennen bei vollständigem Ausbrand bei 700 °C zu Wasser, Kohlendioxid und Stickoxiden. RESOPAL SpaStyling® bietet damit die Voraussetzung für eine energetische Verwertung gemäß §6 des Kreislaufwirtschaftsgesetzes. Die Bedingungen für gute Verbrennungsprozesse werden in modernen, behördlich genehmigten Industriefeuerungsanlagen gewährleistet. Die Asche aus diesen Verbrennungsprozessen kann auf kontrollierte Deponien gebracht werden.

**RESOPAL SpaStyling®**-Reste und Abfälle können auf kontrollierte Deponien gebracht werden, die gegenwärtig den nationalen und/oder regionalen Bestimmungen entsprechen.



### Gewährleistung

*Der Inhalt dieser Broschüre wurde nach bestem Wissen und Gewissen erarbeitet und überprüft. Dennoch kann keine Gewähr für seine Richtigkeit übernommen werden. Eine Haftung des Herausgebers, der Resopal GmbH, und der Redaktion für Personen-, Sach- und Vermögensschäden, die sich dennoch aus seiner Verwendung ergeben, ist ausgeschlossen.*

### Bildrechte

*Die Abbildungen erscheinen mit freundlicher Genehmigung der Rechteinhaber. Wo diese nicht ausfindig gemacht werden konnten, werden Ansprüche gegebenenfalls im Rahmen der üblichen Vereinbarungen abgegolten.*

**Irrtümer, Änderungen und Verbesserungen vorbehalten!**

07/2017

